

# RugGear<sup>®</sup>

## RG540



### Short guide

Model : PSH02G

## CONTENTS

ENGLISH	4
DEUTSCH	9
DANSK	15
ESPAÑOL	21
SUOMI	27
FRANÇAIS	32
ITALIANO	38
NEDERLANDS	44
PORTUGUESA	50
العربية	56

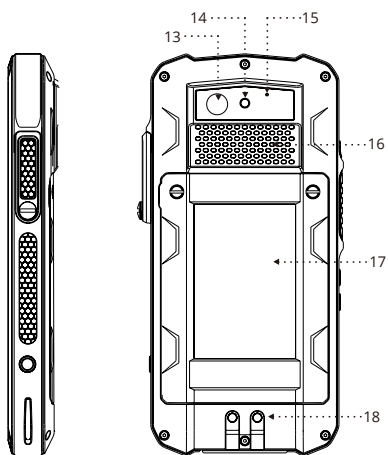
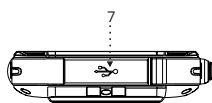
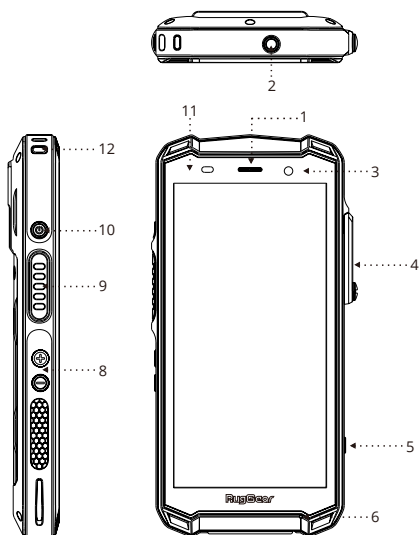

## ENGLISH

### 1. DEVICE OVERVIEW /FUNCTIONS (SEE ILLUSTRATION ON PAGE 3)

#### 1\_RECEIVER

**2\_FUNCTION KEY RED:** A long press of the SOS key sends an emergency call to a pre-saved emergency number (only in connection with a Lone Worker Protection app), See 9.2 for more details.

#### 3\_FRONT CAMERA

**4\_16-PIN INTERFACE:** Connection for approved 16pin accessories, such as PTT headset / RSM...

**5\_SIDE KEY RIGHT:** Optional function, e.g. camera - function can be assigned via "Custom Key"-App (system integrated), see 9.1 for more details.

#### 6\_MICROPHONE

**7\_USB INTERFACE:** Connection for the USB-C Cable or for connection to other devices.

**8\_LOUDNESS CONTROL:** Volume up/Volume down.

**9\_SIDE KEY LEFT:** Optional function - function can be assigned via "Custom Key"- App (system integrated),see 9.1 for more details.

**10\_POWER KEY:** A long press switches the device on/off. A short press switches the stand-by mode on/off.

**11\_SENSORS:** Proximity sensor, light sensor.

#### 12\_HAND STRAP HOLE

#### 13\_BACK CAMERA

#### 14\_LED FLASH

**15\_NOISE CANCELLING:** Noise cancelling microphone.

**16\_LOUDSPEAKER:** Loudspeaker for hands-free function.

**17\_BATTERY:** Integrated design of battery and battery cover.

**18\_CHARGING CONTACTS:** To connect the desktop charger (accessory).

#### CELL BROADCAST

The device supports cell broadcast. Cell broadcast is a cellular service for sending messages to all recipients within a cell.

## 2. INTRODUCTION

This document contains information and safety regulations that must be observed for the safe operation of device **RG540** under the described conditions. Non-observance of information and instructions can have serious consequences and may violate regulations. Please read the manual and these safety instructions before using the device. In the case of any doubt, the English version takes precedent.

## 3. RESERVED

The content of this document is presented as it currently exists. **Power Idea Technology (Shenzhen) Co., Ltd.** does not provide any explicit or tacit guarantee for the accuracy or completeness of the content of this document, including, but not restricted to, the tacit guarantee of market suitability or fitness for a specific purpose unless applicable laws or court decisions make liability mandatory.

**Power Idea Technology (Shenzhen) Co., Ltd.** reserves the right to make changes to this document or to withdraw it any time without prior notice. Changes, errors and misprints may not be used as a basis for any claim for damages. All rights reserved.

**Power Idea Technology (Shenzhen) Co., Ltd.** cannot be held responsible for any data or other loss and direct or indirect damages caused by any improper use of this device.

## 4. EU DECLARATION OF CONFORMITY

The EU declaration of conformity can be found at the end of this manual.



## 5. SAFETY ADVISES

- Do not touch the screen of the device with sharp objects. Dust particles and fingernails can scratch the screen. Keep the screen clean. Gently remove dust from the screen with a soft cloth and do not scratch the screen.
- Do not leave the device in environments with excessive temperatures, as this could lead



to the battery overheating, resulting in fire or explosion.

- Do not charge the device near any flammable or explosive substances.
  - Only charge the device in dry indoor conditions.
  - Do not charge the device in dusty or humid environments.
  - Do not use the device in any areas where use is prohibited by regulations or legislation.
  - Do not expose the device or charger to strong magnetic fields, such as those emitted from induction ovens or microwaves.
  - Do not attempt to open or repair the device.
  - Incorrect repair or opening can lead to the destruction of the device, fire or explosion.
  - Only authorized personnel are permitted to repair the device.
  - Only use accessories approved by **Power Idea Technology (Shenzhen) Co., Ltd.**
  - Power off the device in hospitals or other places where the use of mobile phones is prohibited.
  - This device may adversely affect medical equipment, such as pacemakers.
  - Always keep a distance of at least 15 cm between the device and such equipment.
  - Make sure the volume level is not set at an excessive level when connecting earphones and headphones to protect your hearing.
  - Observe all corresponding laws that are in force in the respective countries regarding the use of devices while operating a vehicle.
  - Power off the device and disconnect the charging cable before cleaning the device.
  - Do not use any chemical cleaning agents to clean the device or the charger.
  - Use a damp and anti-static soft cloth for cleaning.
  - The adapter must be installed near the equipment and be easily accessible.
  - The product shall only be connected to a USB interface of version USB2.0 and USB3.0.
  - Do not discard old and abandoned lithium batteries into household waste, take them to a designated waste disposal point.
  - The user is solely liable for any and all damages and liabilities caused by malware downloaded when using the network or other data-exchange functions of the device.
- Power Idea Technology (Shenzhen) Co., Ltd.** cannot be held responsible for any such claims.



#### WARNING

**Power Idea Technology (Shenzhen) Co., Ltd.** will not assume any liability for damage caused by disregarding any of this advice or by any inappropriate use of the device.

#### 6. MAINTENANCE / REPAIR

The device itself has no user-serviceable parts. It is recommended to perform inspections according to the safety regulations and advises. If there is a problem with the device, please contact your vendor or consult the service center. If your device is in need of repair, you can either contact the service center or your vendor.

#### 7. BATTERY

There is a risk of explosion if the battery is replaced by an incorrect type. Dispose of used batteries according to the instructions.

#### 8. PREPARATION

##### 8.1. Install and take out the battery/Install the Nano-SIM card and Micro SD card

- 8.1.1 Loosen the screws on the battery using the Screwdriver provided, remove the battery from the battery compartment.
- 8.1.2 Insert the Nano-SIM card and/or the Micro SD card.
- 8.1.3 Press the battery assembly into battery compartment.
- 8.1.4 hand-tighten the screws.

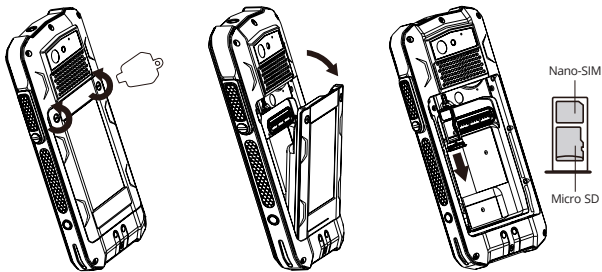

**Note:**

Please ensure that all gaskets are closed to ensure water and dust tightness.

**8.2. Activate Esim**

You can activate the eSIM in several ways:

1. Via the Android Setup Wizard during initial device setup:  
Scan the eSIM QR code that you have received from your service provider or manually enter the eID that you have received from your service provider.
2. Via the settings menu of the smartphone:  
> Settings > Network & Internet > Mobile network (add Network) > Download SIM > scan (or manually enter) eSIM QR code that you have received from your service provider.

**8.3 Insatl and disassemble the Waist clip**

As is shown

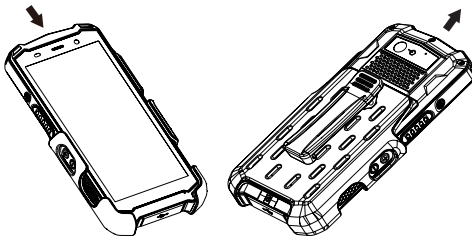

**8.4. 16pin interface**

Loosen the screw on the 16pin interface cover using the screwdriver provided. Remove the cover as shown ;

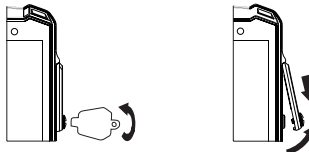

Connect the plug of the 16pin accessory to the 16 interface as shown ;  
Hand-tighten the screws using the Screwdriver ;  
Check that the plug is seated correctly and securely.

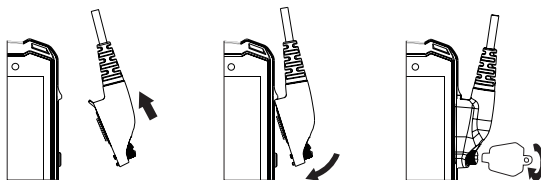

## 8.5. CHARGING

The RG540 supports 5V/2A charging, Only use valid RugGear licensed chargers and cables because unlicensed products may cause the battery to explode or damage the device. The device must only be charged in an ambient temperature range of +0°C to +45°C. The normal operating temperature of this mobile phone is -10°C to 50°C. The RG540 provides charging contacts on the rear side to charge the device via the Desktop Charger (optional accessory). The Desktop Charger also provides a second charging slot for spare batteries (optional accessory).

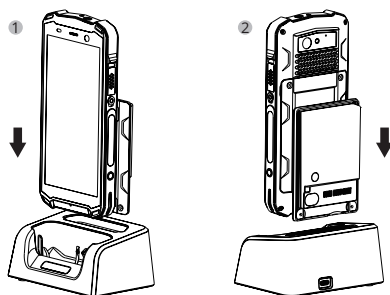

## 9. FUNCTION INTRODUCTION

### 9.1 PTT/ customize keys:

Your phone supports custom buttons, so you can use them to use quick applications. The main function of the custom button is to quickly open the application you specify. PTT in the list means: Long press the custom key to enable software talkback.

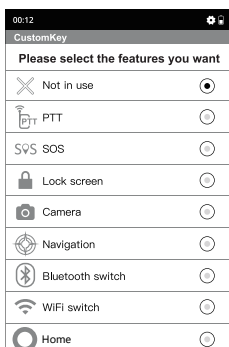

## 9.2. Multifunctional Alarm (LWP)

The multifunctional alarm is the feature that detects the status of the mobile phone during motion and rest and automatically notifies the emergency contact via phone call/SMS.

1. Default password: 1122.

2. After opening the application for the first time, a default phone number is required to be set for the alarm.

3. If the mobile phone uses two SIM cards, a default phone number is required to be set for calling/SMS.

4. Any aborted operation will cause the application process to be interrupted and it needs to [close/open] the application again in order to reset the alarm process.

5. The alarm will not be triggered when the mobile phone is connected to a USB charger.

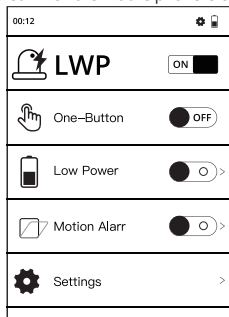

## 10. RECYCLING

The crossed-out wheelie-bin symbol on the product, battery, literature, or packaging is a reminder that all electrical and electronic products, batteries, and accumulators must be taken to separate collection points at the end of their working life. This requirement applies in the European Union. Do not dispose of these products as unsorted municipal waste. Always return used electronic products, batteries, and packaging materials to dedicated collection points. This helps prevent uncontrolled waste disposal and promotes the recycling of materials. More detailed information is available from the product retailer, local waste authorities, national producer responsibility organisations, or your local **Power Idea Technology (Shenzhen) Co., Ltd.** representative.



## 11. INFORMATION CONCERNING CE SAR CERTIFICATION (SPECIFIC ABSORPTION RATE)

The SAR limit of Europe is 2.0W/kg for the head and Body, 4.0W/kg for the limbs. The device has been tested against this SAR limit. The highest SAR value reported under this standard during product certification for use at the ear is 1.27W/kg and when correctly worn on the body is 1.23W/kg, limbs is 2.3W/kg. This device was tested for typical body worn operations with the back of the handset kept 5mm from the body. The device complies with RF specifications when used at 5mm from the body. Belt clips, holsters and similar accessories used should not contain metallic components in the assembly. The use of accessories that do not satisfy these requirements may not comply with RF exposure requirements, and should be avoided.

## 12. TRADEMARKS

All other trademarks and copyrights are the properties of their respective owners.

## 13. WARRANTY

You can find the warranty conditions at <https://www.rugear.com/support.html>

## DEUTSCH

### 1. GERÄTEÜBERSICHT / -FUNKTIONEN (SIEHE ABBILDUNG AUF SEITE 3)

#### 1\_EMPFÄNGER

**2\_ROTE FUNKTIONSTASTE:** Ein langer Druck auf die SOS-Taste sendet einen Notruf an eine zuvor gespeicherte Notrufnummer (nur in Verbindung mit der Lone Worker Protection App). Weitere Details siehe Abschnitt 9.2.

#### 3\_FRONTKAMERA

**4\_16-PIN-SCHNITTSTELLE:** Anschluss für zugelassenes 16-poliges Zubehör, wie PTT-Headset /RSM...

**5\_RECHTE SEITENTASTE:** Optionale Funktion, z. B. Kamera. Funktion kann über „Custom Key“-App (systemintegriert) zugewiesen werden. Weitere Details siehe Abschnitt 9.1.

#### 6\_MIKROFON

**7\_USB-SCHNITTSTELLE:** Anschluss für das USB-C-Kabel oder zum Anschluss an andere Geräte.

**8\_LAUTSTÄRKEREGELUNG:** Lautstärke erhöhen/verringern.

**9\_LINKE SEITENTASTE:** Optionale Funktion. Die Funktion kann über die „Custom Key“-App (systemintegriert) zugewiesen werden. Weitere Details siehe Abschnitt 9.1.

**10\_EINSCHALTSTASTE:** Langes Drücken schaltet das Gerät ein/aus. Ein kurzer Druck schaltet den Bereitschaftsmodus ein/aus.

**11\_SENSOREN:** Näherungssensor, Lichtsensor.

#### 12\_LOCH FÜR HANDSCHLAUFE

#### 13\_RÜCKKAMERA

#### 14\_LED-TASCHENLAMPE

**15\_GERÄUSCHUNTERDRÜCKUNG:** Mikrophon mit Geräuschunterdrückung.

**16\_LAUTSPRECHER:** Lautsprecher für Freisprechfunktion.

**17\_AKKU:** Integriertes Design von Akku und Akkuabdeckung.

**18\_LADEKONTAKTE:** Zum Anschluss an das Tischladegerät (Zubehör).

#### CELL BROADCAST

Das Gerät unterstützt Cell Broadcast. Cell Broadcast ist ein Mobilfunkdienst zum Senden von Nachrichten an alle Empfänger innerhalb einer Mobilfunkzelle.

## 2. EINFÜHRUNG

Dieses Dokument enthält Informationen und Sicherheitsvorschriften die für einen sicheren Betrieb des Geräts **RG540** unter den beschriebenen Bedingungen unbedingt zu berücksichtigen sind. Nichtbeachtung dieser Informationen und Anweisungen kann gefährliche Folgen haben oder gegen Vorschriften verstoßen. Lesen Sie die Bedienungsanleitung und diese Sicherheitshinweise bevor Sie das Gerät benutzen. Im Falle widersprüchlicher Informationen gelten die englischen Anweisungen in diesen Sicherheitshinweisen.

## 3. VORBEHALT

Der Inhalt dieses Dokuments basiert auf der aktuellen Funktion des Gerätes. Die **Power Idea Technology (Shenzhen) Co., Ltd.** übernimmt weder ausdrücklich noch stillschweigend irgendeine Gewährleistung für die Richtigkeit oder Vollständigkeit des Inhalts dieses Dokuments, einschließlich, aber nicht beschränkt, auf die stillschweigende Garantie der Markttauglichkeit und der Eignung für einen bestimmten Zweck, es sei denn, anwendbare Gesetze oder Rechtsprechungen schreiben zwingend eine Haftung vor.

Die **Power Idea Technology (Shenzhen) Co., Ltd.** behält sich das Recht vor, jederzeit ohne vorherige Ankündigung Änderungen an diesem Dokument vorzunehmen oder das Dokument zurückzuziehen. Änderungen, Irrtümer und Druckfehler begründen keinen Anspruch auf Schadensersatz. Alle Rechte vorbehalten.  
Für Datenverluste oder andere Schäden gleich welcher Art, die durch den unsachgemäßen Gebrauch des Geräts entstanden sind, übernimmt die **Power Idea Technology (Shenzhen) Co., Ltd.** keine Haftung.

#### 4. EU-KONFORMITÄTSERKLÄRUNG

Die EU-Konformitätserklärung befindet sich am Ende dieser Anleitung.



#### 5. SICHERHEITSHINWEISE

- Berühren Sie das Display nicht mit scharfkantigen Gegenständen. Staub und Schmutz oder Ihre Fingernägel können die Displayscheibe zerkratzen. Bitte halten Sie die Displayscheibe sauber, indem Sie diese regelmäßig mit einem weichen Stofftuch reinigen.
- Setzen Sie das Gerät keinen hohen Temperaturen aus, da dadurch der Akku überhitzen kann, was zu Feuer oder im schlimmsten Fall zu einer Explosion führen kann.
- Laden Sie das Gerät nicht in der Nähe von brennbaren oder explosiven Substanzen.
- Laden Sie das Gerät nur in trockenen Innenräumen.
- Laden Sie das Gerät nicht in feuchter oder staubiger Umgebung.
- Benutzen Sie das Gerät nicht an Orten, wo das Benutzen verboten ist.
- Setzen Sie das Gerät oder das Ladegerät keinen starken elektrischen Magnetfeldern aus, wie sie z. B. von Induktionsherden oder Mikrowellenöfen ausgehen.
- Öffnen Sie das Gerät nicht selbst und führen Sie auch keine Reparaturen selbst durch. Unsachgemäße Reparaturen können zur Zerstörung des Geräts, zu Feuer oder zu einer Explosion führen. Das Gerät darf nur von autorisierten Fachleuten repariert werden.
- Verwenden Sie nur von **Power Idea Technology (Shenzhen) Co., Ltd.** zugelassenes Zubehör.
- Schalten Sie das Gerät in Kliniken oder anderen medizinischen Einrichtungen aus. Dieses Gerät kann die Funktion von medizinischen Geräten wie Herzschrittmachern oder Hörhilfen beeinflussen. Halten Sie immer einen Sicherheitsabstand von mindestens 15 cm zwischen Gerät und einem Herzschrittmacher ein.
- Stellen Sie sicher, dass die Lautstärke beim Anschließen von Kopfhörern und Kopfhörern nicht zu hoch eingestellt ist, um Ihr Gehör zu schützen.
- Achten Sie bei der Verwendung des Geräts während der Steuerung eines Kraftfahrzeuges auf die entsprechenden Landesgesetze.
- Schalten Sie das Gerät aus und entfernen Sie das Ladekabel, bevor Sie das Gerät reinigen.
- Benutzen Sie keine chemischen Mittel zum Reinigen des Geräts oder des Ladegeräts.
- Reinigen Sie die Geräte mit einem weichen, angefeuchteten antistatischen Stofftuch.
- Das Netzteil muss in der Nähe der Ausrüstung aufgestellt werden und leicht zugänglich sein.
- Das Produkt darf nur an eine USB-Schnittstelle der Version USB2.0 und USB3.0 angeschlossen werden.
- Akkus gehören NICHT in den Hausmüll. Als Verbraucher sind Sie dazu verpflichtet alte Akkus zur fachgerechten Entsorgung zurückzugeben.
- Für Schäden durch Computerviren, die beim Gebrauch der Internetfunktionen heruntergeladen werden, ist der Benutzer selbst verantwortlich. Ein Regressanspruch gegenüber der **Power Idea Technology (Shenzhen) Co., Ltd.** besteht nicht.



#### WARNUNG

Die **Power Idea Technology (Shenzhen) Co., Ltd.** übernimmt keine Haftung für Schäden, die durch Nichtbeachtung dieser Hinweise oder unsachgemäßen Gebrauch des Geräts entstehen.

#### 6. WARTUNG/REPARATUR

Beachten Sie eventuell gültige gesetzliche Richtlinien zu wiederkehrenden Prüfungen, wie z. B. die Betriebssicherheitsverordnung! Das Gerät selbst besitzt keine zu wartenden Teile. Es wird empfohlen, eine Überprüfung anhand der Kriterien in den Sicherheitsvorschriften und Sicherheitshinweisen durchzuführen. Bedarf Ihr Gerät einer Reparatur, wenden Sie sich bitte an ein autorisiertes Service Center oder Ihren Verkäufer. Reparaturen dürfen nur durch **Power Idea Technology (Shenzhen) Co., Ltd.** oder autorisierte Service Center durchgeführt werden, da ansonsten die Sicherheit des Geräts nicht mehr gewährleistet ist.

## 7. AKKU

Es besteht Explosionsgefahr, wenn der Akku durch einen falschen Akkutyp ersetzt wird. Entsorgen Sie verbrauchte Akkus gemäß den Anweisungen.

## 8. VORBEREITUNG

### 8.1 EINSETZEN UND ENTFERNEN DES AKKUS & EINLEGEN VON NANO-SIM-KARTE UND MICRO-SD-KARTE

8.1.1 Lösen Sie die Schrauben der Batterie mit dem mitgelieferten Schraubendreher und nehmen Sie den Akku aus dem Akkufach.

8.1.2 Setzen Sie die Nano-SIM-Karte und/oder die Micro-SD-Karte ein.

8.1.3 Drücken Sie die Akkueinheit in das Akkufach.

8.1.4 Ziehen Sie die Schrauben handfest an.

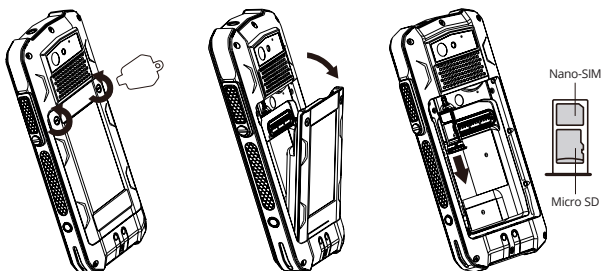

#### Hinweis:

Achten Sie darauf, dass alle Dichtungen richtig sitzen, um Wasser- und Staubsichtigkeit zu gewährleisten.

### 8.2. Aktivieren der eSIM

Sie können die eSIM auf verschiedene Weise aktivieren:

1. Über den Android-Einrichtungsassistenten während der Ersteinrichtung des Geräts: Scannen Sie den eSIM-QR-Code, den Sie von Ihrem Dienstanbieter erhalten haben, oder geben Sie die eID, die Sie von Ihrem Dienstanbieter erhalten haben, manuell ein.

2. Über das Einstellungsmenü des Smartphones:

> Einstellungen > Netzwerk & Internet > Mobiles Netzwerk (Netzwerk hinzufügen) > SIM herunterladen > Scannen Sie den eSIM-QR-Code, den Sie von Ihrem Dienstanbieter erhalten haben (oder geben Sie ihn manuell ein).

### 8.3. Anbringen und Entfernen des Gürtelclips

Siehe Abbildung

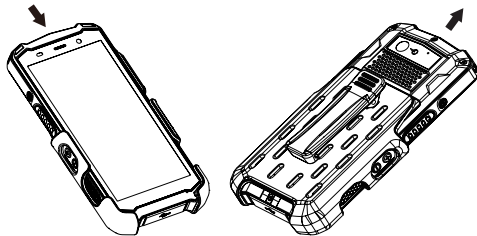

### 8.4 16-polige Schnittstelle

Lösen Sie die Schraube an der 16-poligen Schnittstellenabdeckung mit dem mitgelieferten Schraubendreher. Entfernen Sie die Abdeckung wie abgebildet.

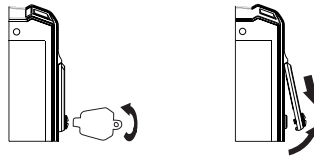

Verbinden Sie den Stecker des 16-poligen Zubehörs wie abgebildet mit der 16-poligen Schnittstelle.

Ziehen Sie die Schrauben mit dem Schraubendreher handfest an.  
Prüfen Sie, ob der Stecker richtig und fest sitzt.

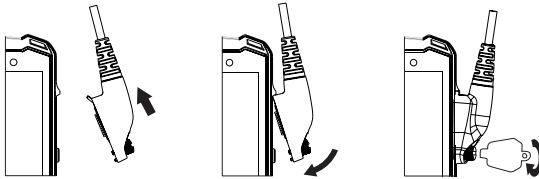

## 8.5. AUFLADEN

Das Modell RG540 unterstützt 5V/2A-Aufladung. Verwenden Sie nur RugGear-lizenzierte Ladegeräte und -kabel, da nicht-lizenzierte Produkte eine Explosion des Akkus verursachen oder das Gerät beschädigen können.

Das Gerät darf nur bei Umgebungstemperaturen von +0 °C bis +45 °C aufgeladen werden. Die normale Betriebstemperatur dieses Mobiltelefons liegt bei -10°C bis 50°C. Das RG540 verfügt über Ladkontakte auf der Rückseite, um das Gerät über das Tischladegerät (optionales Zubehör) aufzuladen. Das Tischladegerät bietet außerdem einen zweiten Ladeschacht für Ersatzakkus (optionales Zubehör).

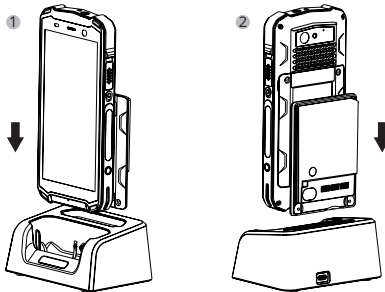

## 9. EINFÜHRUNG IN DIE FUNKTIONEN

### 9.1. PTT/Tasten anpassen:

Ihr Telefon unterstützt benutzerdefinierte Tasten, mit denen Sie schnell zu bestimmten Anwendungen gehen können.

Die Hauptfunktion der benutzerdefinierten Taste besteht darin, die von Ihnen angegebene Anwendung schnell zu öffnen.

„PTT“ in der Liste bedeutet: Drücken Sie lange auf die benutzerdefinierte Taste, um das Software-Talkback zu aktivieren.



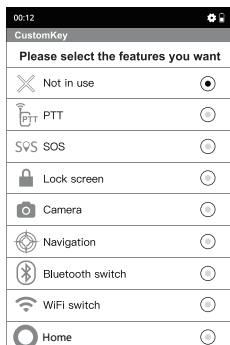

## 9.2. Multifunktionaler Alarm (LWP)

Multifunktionaler Alarm bezieht sich auf die Funktion, die den Status des Mobiltelefons bei Bewegung und Ruhe erkennt und automatisch per Telefonanruf/SMS den Notfallkontakt benachrichtigt.

1. Standard-Passwort: 1122.
2. Nach dem erstmaligen Öffnen der Anwendung müssen Sie eine Standardtelefonnummer für den Alarm festlegen.
3. Wenn das Mobiltelefon zwei SIM-Karten verwendet, müssen Sie eine Standardtelefonnummer für Anrufe bzw. SMS festlegen.
4. Nach jeder abgebrochenen Operation wird der Anwendungsprozess unterbrochen und die Anwendung muss wieder [geschlossen/geöffnet werden], um den Alarmvorgang zurückzusetzen.
5. Es wird keine Alarm ausgelöst, wenn das Mobiltelefon über USB mit einem Ladegerät angeschlossen ist.



## 10. WIEDERVERWERTUNG

Das Symbol der durchgestrichenen Abfalltonne auf Rädern, das auf dem Produkt, auf dem Akku, in der Dokumentation oder auf dem Verpackungsmaterial zu finden ist, bedeutet, dass elektrische und elektronische Produkte, Batterien und Akkus am Ende ihrer Lebensdauer einer getrennten Müllsammlung zugeführt werden müssen. Diese Vorschriften gelten in der Europäischen Union. Entsorgen Sie diese Produkte nicht über den unsortierten Hausmüll. Entsorgen Sie gebrauchte elektronische Produkte, Akkus und Verpackungsmaterial stets bei den entsprechenden Sammelstellen. Sie beugen so der unkontrollierten Müllbeseitigung vor und fördern die Wiederverwertung

von stofflichen Ressourcen. Weitere Informationen erhalten Sie über den Händler, bei dem Sie das Produkt erworben haben, von regionalen Abfallunternehmen, staatlichen Behörden für die Einhaltung der erweiterten Herstellerhaftung oder dem für Ihr Land oder Ihre Region zuständigen **Power Idea Technology (Shenzhen) Co., Ltd.** Vertreter. 

#### **11. INFORMATIONEN ZUR CE SAR ZERTIFIZIERUNG (SPE-ZIFISCHE ABSORBATIONSRATE)**

Der SAR-Grenzwert liegt in Europa bei 2,0 W/kg. Das Gerät wurde ebenfalls mit diesem Grenzwert getestet. Der höchste SAR-Wert, der bei der Produktzertifizierung gemäß diesem Standard für die Verwendung am Körper gemessen wurde, beträgt 1.27 W/kg und getragen am Körper getragen ist 1.23 W / kg. Das Gerät wurde auf typische Situationen beim Tragen am Körper mit der Rückseite des Telefons in einem Abstand von 5 mm vom Körper getestet. Das Gerät entspricht den HF-Spezifikationen, wenn es in einem Abstand von 5 mm vom Körper verwendet wird. Achten Sie bei der Verwendung von Gürtelclips, Gürteltaschen und ähnlichem Zubehör darauf, dass das Zubehör keine metallischen Gegenstände enthält. Der Einsatz von Zubehör, das diese Anforderungen nicht erfüllt, entspricht möglicherweise nicht den Richtlinien für HF-Exposition und ist nicht zulässig.

#### **12. WARENZEICHEN**

Alle weiteren Marken und Copyrights sind Eigentum ihrer jeweiligen Besitzer.

#### **13. GEWÄHRLEISTUNG**

Die Gewährleistungsbedingungen finden Sie unter <https://www.ruggear.com/support.html>

## DANSK

### 1. OVERSIGT OVER ENHED/FUNKTIONER (SE ILLUSTRATION PÅ SIDE 3)

#### 1\_MODTAGER

**2\_FUNKTIONSTAST RØD:** Et langt tryk på SOS-tasten sender et nødopkald til et på forhånd gemt nødnummer (kun i forbindelse med en app til beskyttelse af personer, der arbejder alene), Se 9.2 for yderligere oplysninger.

#### 3\_FORSIDEKAMERA

**4\_GRÆNSEFLADE MED 16 BEN:** Forbindelse til godkendt tilbehør med 16 ben, f.eks. PTT-headset /RSM...

**5\_HØJRE SIDETAST:** Valgfri funktion, f.eks. kamera - funktion kan tildeles via "Tilpasset tast"-app (system indbygget), se 9.1 for yderligere oplysninger.

#### 6\_MIKROFON

**7\_USB-GRÆNSEFLADE:** Tilslutning til USB-C-kablet eller til tilslutning til andre enheder. Tilslutning til USB-C-kablet eller til tilslutning til andre enheder.

**8\_LYDSTYRKEKONTROL:** Lydstyrke op/Lydstyrke ned.

**9\_VENSTRE SIDETAST:** Valgfri funktion - funktion kan tildeles via "Tilpasset tast"-app (system indbygget), se 9.1 for yderligere oplysninger.

**10\_TÆND/SLUK-TAST:** Et langt tryk tænder/slukker enheden. Et kort tryk slår standby-tilstanden til/fra.

**11\_SENSORER:** Nærhedssensor, lyssensor.

#### 12\_HUL TIL HÅNDSTROP

#### 13\_BAGSIDEKAMERA

#### 14\_LED-BLITZ

**15\_STØJDÆMPNING:** Støjdæmpende mikrofon.

**16\_HØJTTALER:** Højtaler til håndfri funktion.

**17\_BATTERI:** Integreret design af batteri og batteridæksel

**18\_OPLADNINGSKONTAKTER:** til at tilslutte skrivebordsopladeren (tilbehør)

#### CELL BROADCAST

Enheden understøtter cell broadcast. Cell broadcast er en mobiltjeneste til at sende beskeder til alle modtagere i en celle.

### 2. INTRODUKTION

Dette dokument indeholder information og sikkerhedsregler, som absolut skal følges for en sikker drift med enhed **RG540** under de beskrevne etingelser. Manglende overholdelse af disse informationer og anvisninger kan have farlige følger eller være en overtrædelse af regler.

Læs brugsvejledningen og disse sikkerhedsoplysninger, før enheden bruges. I tilfælde af modstridende informationer gælder de engelske instruktioner i disse sikkerhedsoplysninger.

### 3. FORBEHOLD

Indholdet i dette dokument er baseret på enhedens aktuelle funktion. **Power Idea Technology (Shenzhen) Co., Ltd.** påtager sig hverken eksplicit eller implicit noget som helst ansvar for rigtigheden eller fuldstændigheden af indholdet i dette dokument, herunder, men ikke begrænset til, stiltiende garantier for salgbarhed og egnethed til et bestemt formål, medmindre gældende lovgivning eller jurisdiktioner foreskriver en obligatorisk forpligtelse.

**Power Idea Technology (Shenzhen) Co., Ltd.** forbeholder sig til enhver tid ret til uden forudgående varsel at foretage ændringer i dette dokument eller trække dokumentet tilbage. Ændringer, fejl eller trykfejl begrundes ikke ret til erstatning. Alle rettigheder forbeholdes.

**Power Idea Technology (Shenzhen) Co., Ltd.** påtager sig intet ansvar for datatab eller andre skader ligegyldigt hvilken type, der er en følge af en usagkyndig brug af enheden.

### 4. EU-OVERENSSTEMMELSESEKTLÆRING

EU-overensstemmelseserklæringen befinder sig i slutningen af denne vejledning.



## 5. SIKKERHEDSRÅD

- Berør ikke displayet med skarpkantede genstande. Støv og snavs eller dine fingernegle kan ridse displayruden. Hold displayruden ren ved regelmæssigt at rengøre den med en blød tekstilkuld.
- Enheden må ikke udsættes for høje temperaturer, da batteriet kan blive overophedet herigennem, hvilket kan resultere i brand eller i værste fald en eksplosion.
- Oplad ikke enheden i nærheden af brændbare eller eksplosive stoffer.
- Oplad kun enheden i tørre, indendørs rum.
- Oplad ikke enheden i en omgivelse, der er fugtig eller støvet.
- Brug ikke enheden på steder, hvor brug er forbudt.
- Udsæt ikke enheden eller opladeren for stærke elektriske magnetfelter, såsom de f.eks. dannes fra induktionskomfurer eller mikrobølgeovne.
- Åbn ikke enheden selv og udfør heller ikke selv reparationer. Usagkyndige reparationer kan føre til ødelæggelse af enheden, brand eller en eksplosion. Enheden må kun repareres af autoriserede fagfolk.
- Brug kun tilbehør, der er godkendt af **Power Idea Technology (Shenzhen) Co., Ltd.**
- Sluk enheden på hospitaler eller andre medicinske faciliteter. Denne enhed kan påvirke funktionen ved medicinsk udstyr såsom pacemakere og høreapparater. Hold altid en sikkerhedsafstand på mindst 15 cm mellem enheden og en pacemaker.
- Sørg for, at lydstyrken ikke er sat for høj, når du tilslutter øretelefoner og hovedtelefoner for at beskytte din hørelse.
- Overhold relevante, nationale love, når enheden bruges, mens der køres i et køretøj.
- Sluk for enheden og kobl ladekablet fra, før enheden rengøres.
- Brug ikke kemiske midler til at rengøre enheden eller opladeren. Rengør udstyret med en blød, fugtet antistatisk klud.
- Adapteren skal installeres i nærheden af udstyret og skal være nemt tilgængelig.
- Produktet må kun sluttes til en USB-grænseflade af version USB 2.0 og USB 3.0.
- Batterier hører IKKE til i husholdningsaffald. Som forbruger er man forpligtet til at indlevere gamle batterier til korrekt bortskaffelse.
- Brugeren er selv ansvarlig for skader forårsaget af computervirus, der downloades i forbindelse med brug af internetfunktionerne. Der er ingen regreskrav over for **Power Idea Technology (Shenzhen) Co., Ltd.**



## ADVARSEL

**Power Idea Technology (Shenzhen) Co., Ltd.** påtager sig intet ansvar for skader forårsaget af manglende overholdelse af disse anvisninger eller forkert brug af enheden.

## 6. VEDLIGEHOLDELSE / REPARATION

Overhold eventuelt gyldige juridiske retningslinjer til periodiske eftersyn, som for eksempel bekendtgørelsen om industriel sikkerhed! Selve enheden har ingen dele, der skal vedligeholdes. Det anbefales at gennemføre en kontrol baseret på kriterierne i sikkerhedsbestemmelserne og sikkerhedsoplysningerne. Er der behov for at få enheden repareret, skal man kontakte et autoriseret servicecenter eller en forhandler. Reparationer må kun udføres af **Power Idea Technology (Shenzhen) Co., Ltd.** eller et autoriseret servicecenter, da sikkerheden ved enheden ellers ikke længere kan garanteres.

## 7. BATTERI

Der er risiko for eksplosion, hvis batteriet udskiftes med en forkert type. Bortskaf brugte batterier i henhold til vejledningen.

## 8. FORBEREDELSE

### 8.1. Isæt og fjern batteriet/Isæt Nano-SIM-kortet og Micro SD-kortet

8.1.1 Løsn skruerne på batteriet til batteriet ved hjælp af den medfølgende skruetrækker, og fjern batteriet fra batterirummet.

8.1.2 Isæt Nano-SIM-kortet og/eller Micro SD-kortet.

8.1.3 Tryk batterisamlingen ind i batterirummet.

8.1.4 Håndspænd skruerne.

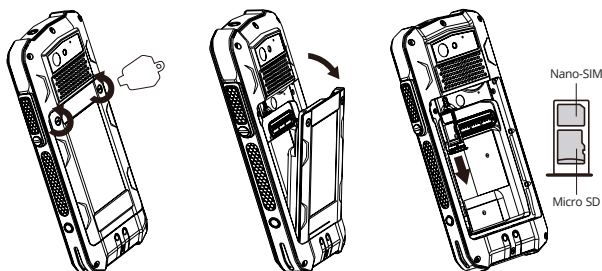
**Bemærk:**

Sørg for, at alle pakninger er lukkede for at sikre vand- og støvtæthed.

**8.2. Aktiver eSIM**

Du kan aktivere eSIM på flere måder:

1. Via Android opsætningsguide under den indledende enhedsopsætning: Scan den eSIM QR-kode, du har modtaget fra din tjenesteudbyder, eller indtast det eID, du har modtaget fra din tjenesteudbyder, manuelt.
2. Via smartphones indstillingsmenu:  
> Indstillinger > Netværk og internet > Mobilnetværk (tilføj netværk) > Download SIM > scan eSIM QR-kode (eller indtast den manuelt), som du har modtaget fra din tjenesteudbyder.

**8.3. Indsæt og adskil bælteklemmen**

Som vist

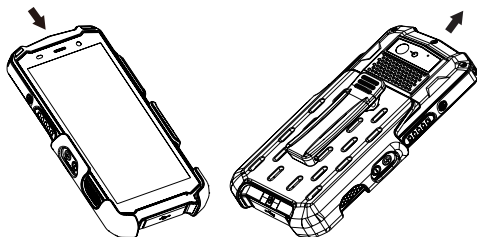
**8.4. Grænseflade med 16 ben**

Løsn skruen på dækslet til grænsefladen med 16 ben ved hjælp af den medfølgende skruetrækker. Fjern dækslet som vist.

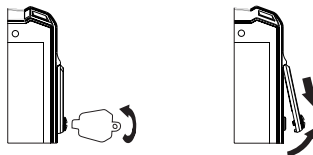

Slut stikket fra tilbehøret med 16 ben til grænsefladen med 16 ben som vist. Håndspænd skruerne ved hjælp af skruetrækkeren. Kontroller, at stikket sidder korrekt og sikkert fast.

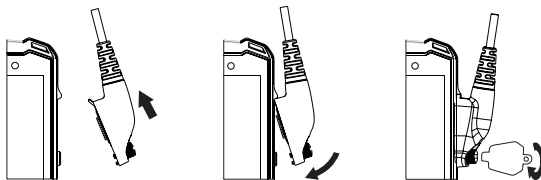

## 8.5. OPLADNING

RG540 understøtter opladning med 5V/2A. Brug kun RugGear-licenserede oplader og kabler, da ikke-licenserede produkter kan få batteriet til at eksplodere eller beskadige din enhed.

Du kan kun oplade enheden ved et omgivende temperaturområde på +0°C til +45°C. Den normale driftstemperatur af denne mobiltelefon er -10°C til 50°C.

RG540 har opladningskontakter på bagsiden til at oplade enheden via skrivebordsopladeren (valgfrit tilbehør). Skrivebordsopladeren har også en ekstra opladningsåbning til ekstra batterier (valgfrit tilbehør).

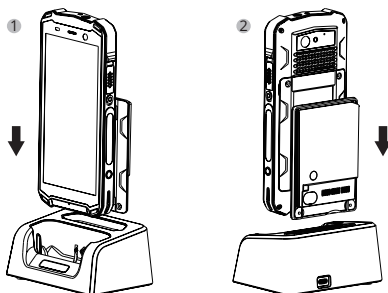

## 9. INTRODUKTION TIL FUNKTIONER

### 9.1. PTT-/tilpassede taster:

Din telefon understøtter specialknapper, så du kan bruge dem til at bruge hurtige apps. Hovedfunktionen af specialknappen er hurtigt at åbne den app, du specificerer.

"PTT" på listen betyder: Tryk længe på specialknappen for at aktivere software tal tilbage.

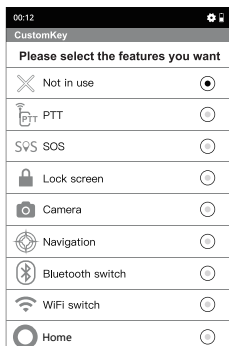

## 9.2. Multifunktionel alarm (LWP)

Den multifunktionelle alarm referer til den funktion, der detekterer mobiltelefonstatussen under bevægelse og hvile og giver automatisk nødkontakten besked via telefonopkald/SMS.

1. Standardadgangskode: 1122.
2. Efter at have åbnet appen for første gang skal du indstille et standardtelefonnummer for alarmer.
3. Hvis mobiltelefonen bruger to SIM-kort, skal du indstille et standardtelefonnummer for opkald/SMS.
4. Enhver afbrudt handling vil få app-processen til at blive afbrudt, og den skal [lukke/åbne] appen igen for at nulstille alarmprocessen.
5. Alarmer vil blive udløst, når mobiltelefonen er forbundet til en USB-oplader.

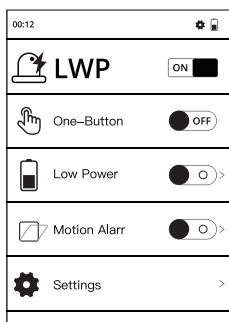

## 10. GENANVENDELSE

Symbolet for den overstregede affaldsspand på hjul, som kan findes på produktet, på batteriet, i dokumentationen eller emballagen, betyder, at alle elektriske og elektroniske produkter, batterier og batterier skal indleveres til en separat affaldsindsamling i slutningen af produktets levetid. Disse forskrifter gælder inden for Den Europæiske Union. Bortskaf ikke disse produkter sammen med usorteret husholdningsaffald. Bortskaf altid brugte elektroniske produkter, batterier samt emballagemateriale på dertil beregnede indsamlingssteder. På den måde forebygges ukontrolleret bortskaffelse af affald og genbrug af materielle ressourcer fremmes. Yderligere informationer kan fås hos den forhandler, hvor produktet blev købt, hos lokale affaldsvirksomheder, statslige myndigheder, når det drejer sig om overholdelse af producentansvaret, eller hos den **Power Idea Technology (Shenzhen) Co., Ltd.**-repræsentant, der er ansvarlig for det pågældende land eller område.



## 11. INFORMATIONER OM CE SAR-CERTIFICERING (SPECIFIC ABSORPTION RATE)

SAR-grænsen for Europa er 2,0 W/kg. Enheden er også testet mod denne SAR-grænse. Den højst indberettede SAR-værdi under denne standard under produktcertificering for brug på kroppen er 1.27 W/kg og når den bæres slidt på kroppen, er den 1.23 W / kg. Denne enhed blev testet ved typiske kropsbårne handlinger med bagsiden af håndsættet holdt 5 mm fra kroppen. Enheden overholder RF-specifikationerne, når enheden anvendes 5 mm fra kroppen. Brugen af bælteklips, hylstre og lignende tilbehør bør ikke indeholde metalliske komponenter. Brugen af tilbehør, der ikke opfylder disse krav, opfylder eventuelt ikke kravene til RF- eksponeringskravene, og bør undgås.

## 12. VAREMÆRKER

Alle andre varemærker og copyrights tilhører disses respektive ejere.

### **13. GARANTI**

Du kan finde garantibetingelserne på <https://www.ruggear.com/support.html>



**1. DESCRIPCIÓN/FUNCIONES DEL DISPOSITIVO (VÉASE LA ILUSTRACIÓN DE LA PÁG. 3)****1\_RECEPTOR**

**2\_TECLA ROJA DE FUNCIÓN:** Manteniendo pulsada la tecla SOS envía una llamada de emergencia a un número de emergencia previamente guardado (solo en conexión con una aplicación de protección de trabajadores en solitario), véase 9.2 para más información.

**3\_CÁMARA FRONTAL**

**4\_INTERFAZ DE 16 PINES:** Conexión para accesorios aprobados de 16 pines, como auriculares PTT/RSM...

**5\_TECLA LATERAL DERECHA:** Función opcional, por ejemplo, la función cámara puede asignarse a través de la aplicación "Custom Key" (sistema integrado), véase 9.1 para más información.

**6\_MICRÓFONO**

**7\_INTERFAZ USB:** Conexión para cable USB-C o para conexión a otros dispositivos.

**8\_CONTROL DE SONORIDAD:** Para subir/bajar el volumen.

**9\_TECLA LATERAL IZQUIERDA:** Función opcional, la función puede asignarse a través de la aplicación "Custom Key" (sistema integrado), véase 9.1 para más información.

**10\_TECLA DE ENCENDIDO:** Manteniéndola pulsada se enciende/apaga el dispositivo. Pulsándola brevemente se activa/desactiva el modo de espera.

**11\_SENSORES:** Sensor de proximidad, sensor de luz.

**12\_ORIFICIO PARA CORREA DE MANO****13\_CÁMARA TRASERA****14\_LINTERNA DE LED**

**15\_CANCELACIÓN DE RUIDO:** Micrófono con cancelación de ruido.

**16\_ALTAVOZ:** Altavoz para función manos libres.

**17\_BATERÍA:** Diseño integrado de la batería y la tapa de la batería.

**18\_CONTACTOS DE CARGA:** para conectar el cargador de escritorio (accesorio).

**DIFUSIÓN CELULAR**

El dispositivo admite la difusión celular. La difusión celular es un servicio móvil para el envío de mensajes a todos los destinatarios conectados a una celda.

**2. INTRODUCCIÓN**

Este documento contiene informaciones y prescripciones de seguridad que deben tenerse en cuenta sin falta para un funcionamiento seguro del dispositivo **RG540** en las condiciones descritas. El incumplimiento de estas informaciones e instrucciones puede tener consecuencias peligrosas o infringir la normativa.

Lea las instrucciones de uso y estas indicaciones de seguridad antes de utilizar el dispositivo. En caso de información contradictoria, tendrán prioridad las instrucciones inglesas de estas indicaciones de seguridad.

**3. RESERVA**

El contenido de este documento se basa en el funcionamiento actual del dispositivo.

**Power Idea Technology (Shenzhen) Co., Ltd.** no acepta ninguna garantía, ya sea expresa o implícita por la exactitud o integridad de los contenidos de este documento, incluyendo, pero sin limitarse, las garantías implícitas de comerciabilidad y adecuación para un fin determinado, a menos que las leyes aplicables o la jurisprudencia prescriban obligatoriamente una responsabilidad.

**Power Idea Technology (Shenzhen) Co., Ltd.** se reserva el derecho a realizar en todo momento, sin información previa, modificaciones en este documento o a retirar dicho documento. Los cambios, errores o erratas no suponen ningún derecho a indemnización. Todos los derechos reservados.

**Power Idea Technology (Shenzhen) Co., Ltd.** no asumirá ninguna responsabilidad por las pérdidas de datos u otros daños de cualquier tipo que se originen como consecuencia de un uso inadecuado del dispositivo.

#### 4. DECLARACIÓN DE CONFORMIDAD UE

La declaración de conformidad UE se encuentra al final de estas instrucciones.



#### 5. RECOMENDACIONES DE SEGURIDAD

- No toque la pantalla del dispositivo con objetos punzantes. Las partículas de polvo y los clavos pueden rayar la pantalla. Mantenga limpia la pantalla. Utilice un paño suave con cuidado para retirar el polvo de la pantalla y no raye la superficie.
- No introduzca el dispositivo en entornos con temperaturas extremas porque la batería podría recalentarse e incendiarse o explotar.
- No cargue el dispositivo cerca de sustancias inflamables o explosivas.
- Cargue el dispositivo solo en espacios interiores secos.
- No cargue el dispositivo en entornos húmedos o polvorientos.
- No utilice el dispositivo en lugares en los que esté prohibido su uso.
- No exponga el dispositivo o el cargador a ningún campo magnético intenso, p. ej. los provenientes de hornos de inducción u hornos microondas.
- No abra el dispositivo por sí solo ni tampoco realice reparaciones por sí mismo. Las reparaciones incorrectas pueden provocar daños irreparables en el dispositivo, un incendio o incluso una explosión. El dispositivo solo debe ser reparado por expertos autorizados.
- Utilice exclusivamente accesorios **Power Idea Technology (Shenzhen) Co., Ltd.** autorizados.
- Desconecte el dispositivo en hospitales u otros centros médicos. Este dispositivo puede influir en el funcionamiento de dispositivos médicos como marcapasos o audífonos. Mantenga siempre una distancia de seguridad de mínimo 15 cm entre el dispositivo y un marcapasos.
- Asegúrese de que el nivel de volumen no esté demasiado alto cuando conecte audífonos y auriculares para proteger su audición.
- En caso de que use el dispositivo mientras conduce un vehículo, respete la legislación vigente que corresponda.
- Desconecte el dispositivo y retire el cable de carga antes de limpiar el dispositivo.
- No utilice productos químicos para la limpieza del dispositivo ni del cargador. Limpie el dispositivo con un paño suave y antiestático humedecido.
- El adaptador debe estar instalado cerca del equipo y debe ser fácilmente accesible.
- El producto debe conectarse únicamente a una interfaz USB con versión USB2.0 y USB3.0
- Las baterías no están en la basura doméstica. Como consumidor, usted está obligado a devolver las pilas usadas para su correcta eliminación.
- El usuario será el único responsable de los daños y otras obligaciones que pudieran surgir de la descarga de malware al utilizar la red u otras funciones de intercambio de datos del dispositivo. **Power Idea Technology (Shenzhen) Co., Ltd.** no se hace responsable de las reclamaciones que pudieran derivarse de ello.



#### Advertencia

**Power Idea Technology (Shenzhen) Co., Ltd.** no se hará responsable de las reclamaciones por daños causados por hacer caso omiso a estas advertencias o por el uso indebido del dispositivo.

#### 6. MANTENIMIENTO / REPARACIÓN

Tenga en cuenta las directivas legales vigentes sobre inspecciones periódicas, p. ej., la Ordenanza de Seguridad Industrial alemana. El dispositivo no contiene piezas que puedan ser reparadas o reemplazadas por el usuario. Se recomienda llevar a cabo inspecciones de acuerdo con las normas de seguridad y las recomendaciones. Si surge algún problema con el dispositivo, póngase en contacto con su proveedor o consulte al centro de servicio. Si necesita reparar el dispositivo, póngase en contacto con el centro de servicio o con su proveedor.

#### 7. BATERÍA

Existe riesgo de explosión si la batería se sustituye por un tipo incorrecto. Deseche las baterías usadas siguiendo las instrucciones correspondientes.

## 8. PREPARACIÓN

### 8.1. Colocar y quitar la batería/Colocar la tarjeta nano-SIM y la tarjeta micro SD

8.1.1 Afloje los tornillos de la batería con el destornillador suministrado, retire la batería del compartimento de la batería.

8.1.2 Introduzca la tarjeta Nano-SIM y/o la tarjeta Micro SD.

8.1.3 Presione el conjunto de la batería en el compartimento de la batería.

8.1.4 Apriete a mano los tornillos.

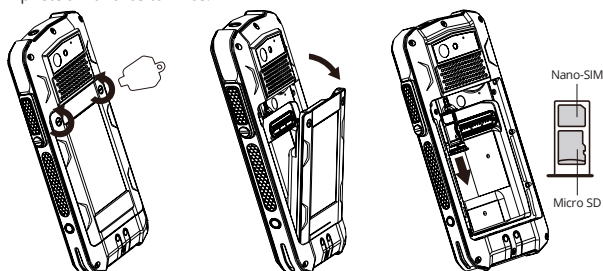

#### Nota:

Compruebe que todas las juntas estén cerradas para garantizar la estanqueidad al agua y al polvo.

### 8.2. Activar la tarjeta Esim

Puede activar la tarjeta eSIM de varios modos:

1. A través del asistente de instalación de Android durante la configuración inicial del dispositivo:

Escanee el código QR de la eSIM que ha recibido de su proveedor de servicios o introduzca manualmente el eID que ha recibido de su proveedor de servicios.

2. A través del menú de configuración del teléfono inteligente:

> Ajustes > Red e Internet > Red móvil (añadir red) > Descargar SIM > Escanear (o introducir manualmente) el código QR de la eSIM que ha recibido de su proveedor de servicios.

### 8.3 Colocar y quitar el gancho de cinturón

Tal como se muestra

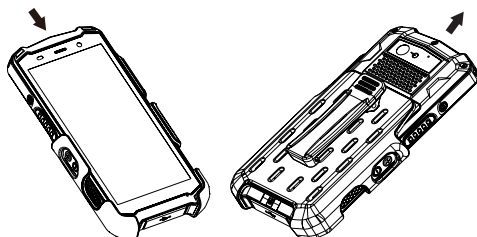

### 8.4. Interfaz de 16 pines

Afloje el tornillo de la tapa de la interfaz de 16 pines con el destornillador suministrado. Saque la tapa como se muestra.

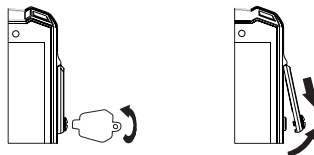

Conecte el enchufe del accesorio de 16 pines a la interfaz de 16 pines como se muestra. Apriete a mano los tornillos usando el destornillador. Compruebe que el enchufe esté colocado correctamente y de forma segura.

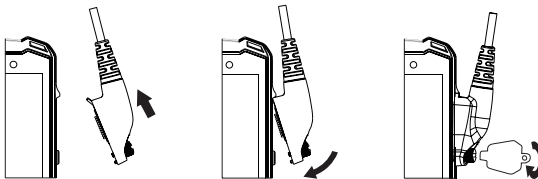

### 8.5 Carga

El dispositivo RG540 admite la carga 5V/2A, Use solo cargadores y cables con licencia de RugGear porque los productos sin licencia podrían causar la explosión de la batería o dañar el dispositivo.

El dispositivo se puede cargar solo a una temperatura ambiente comprendida entre +0 °C y +45 °C. La temperatura normal de funcionamiento de este teléfono móvil es de -10 °C a 50 °C.

El RG540 está provisto de contactos de carga en la parte trasera, para cargar el dispositivo con el cargador de escritorio (accesorio opcional). El cargador de escritorio también tiene una segunda ranura de carga para las baterías de repuesto (accesorio opcional).

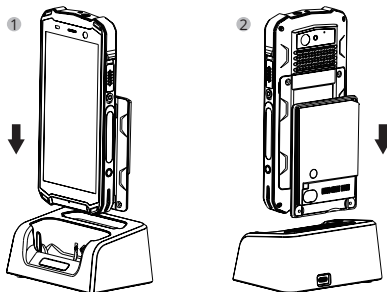

## 9. INTRODUCCIÓN A LAS FUNCIONES

### 9.1. PTT/botones personalizados:

El teléfono admite botones personalizados, que puede utilizar para aplicaciones rápidas. La función principal del botón personalizado es abrir rápidamente la aplicación que usted haya especificado. "PTT" en la lista significa: Mantenga pulsado el botón personalizado para activar la función de intercomunicación del software.

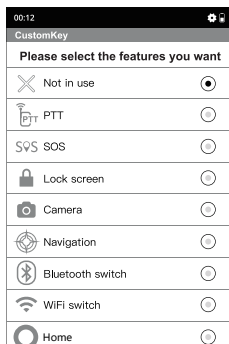

## 9.2. Alarma multifunción (LWP)

La alarma multifunción se refiere a la función que detecta el estado del teléfono móvil durante el movimiento y el reposo y lo notifica automáticamente al contacto de emergencia a través de una llamada telefónica/SMS.

1. Contraseña predeterminada: 1122.
2. Después de abrir la aplicación por primera vez, debe establecerse un número de teléfono predeterminado para la alarma.
3. Si el teléfono móvil tiene dos tarjetas SIM, es necesario establecer un número de teléfono predeterminado para las llamadas/SMS.
4. Al anular cualquier operación se anula el proceso de aplicación y es necesario [cerrar/abrir] nuevamente la aplicación para reiniciar el proceso de alarma.
5. La alarma no se activa cuando el teléfono móvil está conectado a un cargador USB.

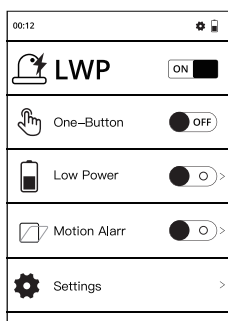

## 10. RECICLAJE

El contenedor de basura tachado que aparece en el producto, en la batería, en la documentación o en el embalaje indica que todos los productos eléctricos y electrónicos, pilas y acumuladores deben llevarse a los puntos de recogida selectiva al final de su vida útil. Este requisito se aplica en la Unión Europea. No deseche estos productos como residuos urbanos no seleccionados. Devuelva siempre los productos electrónicos, las pilas y el material de embalaje usados a los puntos específicos de recogida. De este modo ayudará a prevenir la eliminación incontrolada de residuos y a fomentar el reciclaje de los materiales. Puede obtener más información a través del distribuidor minorista del producto, las autoridades locales encargadas de la gestión de residuos, las organizaciones

nacionales competentes en materia de responsabilidad de los productores o el representante local de **Power Idea Technology (Shenzhen) Co., Ltd.**



### **11. INFORMACIÓN SOBRE LA CERTIFICACIÓN CE SAR (SPECIFIC ABSORPTION RATE O TASA DE ABSORCIÓN ESPECÍFICA)**

El límite de la SAR en Europa es de 2,0 W/kg. El dispositivo también se ha probado con este límite de la SAR. El valor de la SAR máximo según la información suministrada bajo este estándar durante la certificación del producto para su uso en el cuerpo es de 1.27 W/kg y cuando se usa usado en el cuerpo es de 1.23 W / kg. El dispositivo se ha probado en operaciones habituales de uso en el cuerpo con la parte posterior del teléfono situada a 5mm del cuerpo. El dispositivo cumple las especificaciones de radiofrecuencia cuando se utiliza a 5 mm del cuerpo. Los clips para cinturón, fundas y accesorios similares que se puedan utilizar no deben contener componentes metálicos. Es posible que el uso de accesorios que no cumplan estos requisitos no se ajuste a los requisitos de exposición a RF y debe evitarse.

### **12. MARCAS COMERCIALES**

Todas las demás marcas comerciales y derechos de autor son propiedad de sus respectivos dueños.

### **13. GARANTÍA**

Puede encontrar las condiciones de la garantía en <https://www.ruggear.com/support.html>

## SUOMI

### 1. LAITTEEN YLEISKUVAUS/TOIMINNOT (KATSO KUVA SIVULLA 3)

#### 1\_VASTAANOTIN

**2\_PUNAINEN TOIMINTONÄPPÄIN:** SOS-näppäimen pitkä painallus lähettää hätäpuhelun ennalta tallennettuun hätänumeroon (vain Lone Worker Protection -sovellusta käyttäessä), Katso lisätietoja kohdasta 9.2.

#### 3\_ETUKAMERA

**4\_16-NASTAINEN LIITÄNTÄ:** Liitäntä hyväksytyille 16-nastaisille lisälaitteille, mukaan lukien PTT-kuulokkeet / RSM...

**5\_OIKEA SIVUNÄPPÄIN:** Valinnainen toiminto (esim. kameratoiminto), joka voidaan määrittää "Custom Key"-sovelluksella (järjestelmään integroitu), katso lisätietoja kohdasta 9.1.

#### 6\_MIKROFONI

**7\_USB-LIITÄNTÄ:** Liitäntä USB-C-kaapelille tai muihin laitteisiin.

**8\_ÄÄNENVOIMAKKUUDEN SÄÄTÖ:** Äänenvoimakkuus alas/ylös.

**9\_VASEN SIVUNÄPPÄIN:** Valinnainen toiminto, joka voidaan määrittää "Custom Key"-sovelluksella (järjestelmään integroitu), katso lisätietoja kohdasta 9.1.

**10\_VIRTAPAINIKE:** Pitkä painallus kytkee laitteen päälle/pois. Lyhyt painallus kytkee valmiustilan päälle/pois.

**11\_ANTURIT:** Lähestymisanturi, valoanturi.

#### 12\_KÄSIHIHNNAN REIKÄ

#### 13\_TAKAKAMERA

#### 14\_LED-VALO

**15\_MELUN VAIMENNUS:** Melua vaimentava mikrofoni.

**16\_KAIUTIN:** Kaiutin handsfree-toimintoon.

**17\_AKKU:** Integroitu akun ja akun kannen muotoilu.

**18\_LATAUSKOSKETTIMET:** pöytälaturiin (lisävaruste) kytkemiseksi.

#### SOLULÄHETYS

Laite tukee solulähetystä. Solulähetys on matkapuhelinpalvelu, jolla lähetetään viestejä kaikille solun sisällä oleville vastaanottajille.

### 2. JOHDANTO

Tämä asiakirja sisältää tietoja ja turvallisuusohjeita, jotka ovat **RG540**-puhelimien käytön ja moitteettoman toiminnan edellytys. Tietojen ja ohjeiden noudattamatta jättämisellä voi olla vakavia seurauksia, ja se voi olla määräysten vastaista. Lue käyttöohje ja nämä turvallisuusohjeet ennen puhelimen käyttämistä. Jos tiedoissa esiintyy ristiriitaisuuksia, turvallisuusohjeiden englanninkielinen versio on ensisijaisesti pätevä.

### 3. VARAUS

Tämän asiakirjan sisältö perustuu laitteen toimintaan asiakirjan laatimishetkellä. **Power Idea Technology (Shenzhen) Co., Ltd.** ei vastaa nimenomaisesti eikä muulla tavoin asiakirjan sisällön paikkansapitävyydestä tai täydellisyydestä mukaan lukien laitteen markkinakelpoisuus ja soveltuvuus tiettyyn käyttötarkoitukseen, ellei pakottavasta lainsäädännöstä tai oikeuskäytännöstä muuta johdu.

**Power Idea Technology (Shenzhen) Co., Ltd.** pidättää oikeuden muuttaa asiakirjaa tai vetää se takaisin milloin tahansa ilman ennakkovaroitusta. Muutokset, virheet ja painovirheet eivät oikeuta vahingonkorvauksiin. Kaikki oikeudet pidätetään.

**Power Idea Technology (Shenzhen) Co., Ltd.** ei vastaa tietojen häviämisestä tai mistään muistakaan vahingoista, joiden syynä on laitteen epäasianmukainen käyttö.

### 4. EU-VAATIMUSTENMUKAISUUSVAKUUTUS

EU-vaatimustenmukaisuusvakuutus on tämän ohjeen lopussa.



### 5. TURVALLISUUSOHJEET

- Älä koske laitteen näyttöön terävillä esineillä. Pölypartikkelit ja kynnet saattavat naarmuttaa näyttöä. Pidä näyttö puhtaana. Poista pöly näytöltä pehmeällä kankaalla varovaisesti, äläkä naarmuta näyttöä.

- Älä vie laitetta ympäristöihin, joiden lämpötila on äärimmäisen korkea tai alhainen, koska tämä voi johtaa akun kuumenemiseen, mikä voi aiheuttaa tulipalon tai räjähdyksen.
- Älä lataa laitetta helposti syttyvien tai räjähtävien aineiden lähellä.
- Lataa laitetta vain kuivissa sisätiloissa.
- Älä lataa laitetta kosteassa tai pölyisessä ympäristössä.
- Älä käytä laitetta paikoissa, joissa sen käyttö on kielletty.
- Älä altista laitetta tai laturia voimakkaalle sähkömagneettisille kentille, jollaisia esim. induktioliedet ja mikroaaltouunit synnyttävät.
- Älä avaa tai korjaa laitetta itse. Epäasianmukaiset korjaukset voivat tuhota laitteen sekä aiheuttaa tulipaloja ja räjähdyksiä. Laitetta saavat korjata vain valtuutetut ammattilaiset.
- Käytä vain **Power Idea Technology (Shenzhen) Co., Ltd.**:n hyväksymiä tarvikkeita.
- Kytke laite pois päältä sairaaloissa ja muissa lääkinnällisissä laitoksissa. Laite voi vaikuttaa lääkinnällisten laitteiden, kuten sydämentahdistinten ja kuulolaitteiden, toimintaan. Säilytä laitteen ja sydämentahdistimen välillä aina vähintään 15 cm:n turvaväli.
- Varmista, että äänenvoimakkuustaso ei ole liian korkea, kun kuulokkeet ja kuulokkeet liitetään kuulokkeiden suojaamiseen.
- Noudata paikallista lainsäädäntöä, joka koskee laitteen käyttämistä ajoneuvolla ajettaessa.
- Kytke laite pois päältä ja irrota latauskaapeli ennen laitteen puhdistamista.
- Älä käytä laitteen tai laturin puhdistamiseen kemikaaleja. Puhdista laite pehmeällä, kostealla antistaattisella kangasliinalla.
- Sovitin on asennettava laitteiston läheisyyteen, ja sen on oltava helposti saapuvilla.
- Tuote tulee liittää vain USB2.0 ja USB3.0-versioiden USB-liitäntään.
- Älä hävitä vanhoja ja käytöstä poistettuja litiumparistoja talousjätteen mukana.
- Käyttäjänä sinun velvollisuutesi on toimittaa vanhat akut valtuutettuun ävityspaikkaan.
- Käyttäjä on yksin vastuussa kaikista haittaohjelman lataamisesta aiheutuvista vaurioista ja vastuista käytettäessä laitteen verkkoa tai muuta tiedonsiirtotoimintaa. **Power Idea Technology (Shenzhen) Co., Ltd.** ei ole vastuussa mistään näistä vaateista.



## VAROITUS

**Power Idea Technology (Shenzhen) Co., Ltd.** ei ota vastuuta vahingoista, jotka aiheutuvat näiden ohjeiden noudattamatta jättämisestä tai laitteen asiaankuulumattomasta käytöstä.

## 6. YLLÄPITO / KORJAUS

Noudata mahdollista voimassa olevaa määräaikaistarkastuksia koskevaa lainsäädäntöä, kuten käyttöturvallisuusasetusta! Itse laitteessa ei ole käyttäjän huollettavia osia. Suosittelemme tarkastusten suorittamista turvasäännösten ja -neuvojen mukaan. Jos laitteen kanssa on ongelma, ota yhteyttä myyjään tai huoltokeskukseen. Jos laite tarvitsee korjata, voit ottaa yhteyttä joko huoltokeskukseen tai myyjään.

## 7. AKKU

Räjähdysvaara, jos pariston tilalle vaihdetaan väärentyyppinen paristo. Käytetyt paristot on hävitettävä ohjeiden mukaisesti.

## 8. VALMISTELUTOIMENPITEET

### 8.1. Asenna ja poista akku / Asenna nano-SIM-kortti ja Micro SD -kortti

8.1.1 Löysää akun ruuvit mukana toimitetulla ruuvimeisselillä, irrota akku akkukotelosta.

8.1.2 Aseta Nano-SIM-kortti ja/tai Micro SD -kortti.

8.1.3 Paina akkuyksikkö akkukoteloon.

8.1.4 Kiristä ruuvit käsivoimin.

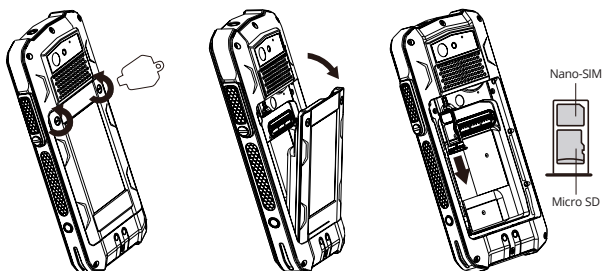

**Huomaa:**

Varmista, että kaikki tiivisteet ovat suljettuja vesi- ja pölytiiviyden varmistamiseksi.

**8.2. Aktivoi eSIM**

Voit aktivoida eSIM-kortin useilla tavoilla:

1. Androidin ohjatun asennustoiminnon kautta laitteen alkuasennuksen aikana:

Skannaa palveluntarjoajaltasi saamasi eSIM-kortin QR-koodi tai syötä manuaalisesti palveluntarjoajaltasi saamasi eID.

2. Älypuhelimien asetusvalikon kautta:

> Asetukset > Verkko ja Internet > Mobiiliverkko (lisää verkko) > Lataa SIM > skannaa (tai syötä manuaalisesti) eSIM-kortin QR-koodi, jonka olet saanut palveluntarjoajaltasi.

**8.3. Asenna ja irrota vyötäröpidike**

Kuvan mukaisesti

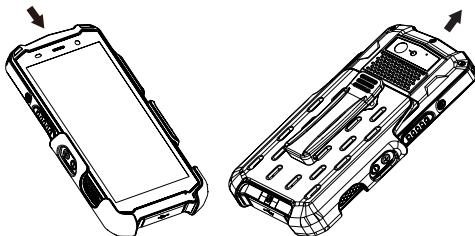
**8.4. 16-nastainen liitäntä**

Löysää 16-nastaisen liitäntän kannen ruuvia mukana toimitetulla ruuvimeisselillä. Irrota kansi kuvan mukaisesti.

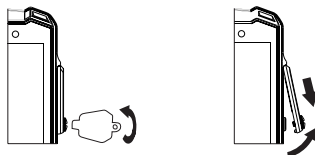

Liitä 16-nastaisen lisälaitteen pistoke 16-liitäntään kuvan osoittamalla tavalla.

Kiristä ruuvit käsivoimin ruuvimeisselillä.

Tarkista, että pistoke on kunnolla ja tukevasti paikallaan.

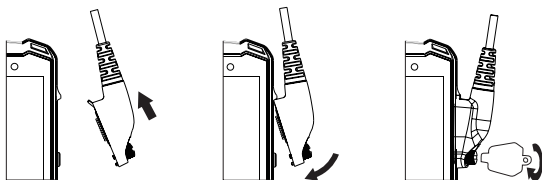

## 8.5. Lataaminen

RG540 tukee 5V:n / 2A:n latausta. Käytä ainoastaan RugGearin lisensoimia latureita ja kaapeleita, sillä muiden kuin lisensoitujen tuotteiden käyttö voi aiheuttaa akun räjähtämisen tai laitteen vaurioitumisen. Laitetta saa ladata ainoastaan ympäristölämpötilassa +0 °C - +45 °C. Tämän matkapuhelimen normaali käyttölämpötila on -10 °C - +50 °C.

RG540:n takana on latausliittimet laitteen lataamista varten pöytäaturilla (valinnainen lisävaruste).

Pöytäaturissa on myös toinen latauspaikka vara-akuille (valinnainen lisävaruste).

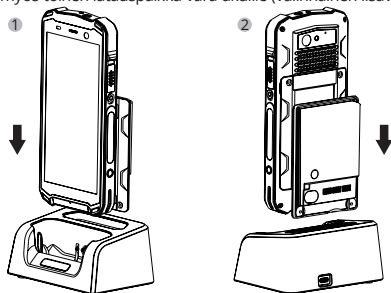

## 9. TOIMINTOJEN KUVAUS

### 9.1. PTT/mukautta näppäimet:

Puhelimesi tukee mukautettuja painikkeita, jotta niiden avulla voitaisiin käyttää sovelluksia nopeasti.

Mukautuspainikkeen päätoiminto on avata haluamasi sovellus nopeasti.

"PTT" luettelossa tarkoittaa: Paina mukautuspainiketta pitkään ohjelmiston Talkback-toiminnon käyttämiseksi.

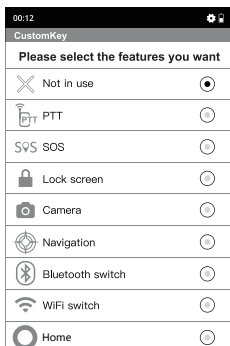

## 9.2. Monitoiminen hälytys (LWP)

Monitoiminen hälytys tunnistaa matkapuhelimen tilan liikkeen ja paikoillaanolon aikana ilmoittaen automaattisesti hätätilanteen yhteyshenkilölle puhelulla/tekstiviestillä.

1. Oletussalasana: 1122.
2. Kun sovellus on avattu ensimmäistä kertaa, aseta hälytykseen oletuspuhelinnumero.
3. Jos matkapuhelin käyttää kahta SIM-korttia, oletuspuhelinnumero tulee asettaa soittamista/tekstiviestiä varten.
4. Hylätyt toiminnot keskeyttävät sovelluksen prosessin ja sovellus on suljettava/avattava uudelleen hälytysprosessin nollaamiseksi.
5. Hälytys ei aktivoidu, kun matkapuhelin on liitetty USB-laturiin.



## 10. KIERRÄTYS

Tuotteessasi, akussa, kirjallisuudessa tai paikkauksessa oleva pyörällisen roskasäiliön kuva, jonka päällä on rasti, muistuttaa sinua siitä, että kaikki sähköiset ja elektroniset tuotteet, akut ja akkumulaattorit täytyy viedä erilliseen keräykseen niiden käyttöiän päätyttyä. Tämä vaatimus on voimassa Euroopan Unionissa. Älä häitä näitä tuotteita lajittelemattomina talousjätteen joukossa. Palauta aina käytetyt elektroniikkatuotteesi, akut ja pakkausmateriaalit erillisiin keräyspisteisiin. Näin voit estää hallitsemattoman jätteen hävittämisen ja edistää materiaalien kierrätystä. Lisää yksityiskohtaisia tietoja on saatavissa tuotteen jälleenmyyjältä, paikallisilta jäteviranomaisilta, kansallisilta tuottajavastuuorganisaatioilta tai paikalliselta **Power Idea Technology (Shenzhen) Co., Ltd.** -edustajalta.



## 11. TIETOA CE SAR-SERTIFIOINNISTA (OMINAISABSORPTIOPEUS)

SAR-raja-arvo on Euroopassa 2,0 W/kg. Laite on testattu kyseisen SAR-raja-arvon perusteella. Tuotteen sertifiointiprosessin aikana käytetty suurin standardin mukainen SAR-arvo keholla kannettaessa oli 1.27 W/kg käytettäessä kulumista päällä on 1.23 W / kg. Laitetta testattiin tyypillisissä käyttötilanteissa keholla kannettaessa siten, että käsiyksikön tausta oli 5mm:n päässä kehosta. Laite täyttää RF-vaatimukset, kun sitä käytetään 5 mm:n päässä kehosta. Käytettävissä vyökiinnikkeissä, koteloissa ja vastaavissa tarvikkeissa ei saa olla metalliosia. Jos käytettävät tarvikkeet eivät täytä kyseisiä vaatimuksia, ne eivät ehkä ole RF-altistusvaatimusten mukaisia, ja niiden käyttöä on vältettävä.

## 12. TAVARAMERKKEJÄ

Kaikki muut tavaramerkit ja tekijänoikeudet ovat haltijoidensa omaisuutta.

## 13. TAKUU

Takuuehdot ovat saatavilla osoitteessa <https://www.ruggear.com/support.html>

## FRANÇAIS

### 1. PRÉSENTATION / FONCTIONNALITÉS DE L'APPAREIL (VOIR L'ILLUSTRATION DE LA PAGE 3)

#### 1 RÉCEPTEUR

**2. TOUCHES DE FONCTION ROUGE** : Un appui long sur la touche SOS permet d'envoyer un appel d'urgence à un numéro d'urgence pré-enregistré (en liaison avec une appli PTI (Protection Travailleur Isolé) uniquement), Voir le paragraphe 9.2 pour plus de précisions.

#### 3. APPAREIL PHOTO AVANT

**4. INTERFACE 16 BROCHES** : Prise de raccordement pour les accessoires à 16 broches autorisés, casques/ écouteurs PTT/RSM...

**5. TOUCHÉ LATÉRALE DE DROITE** : Une fonction choisie, l'appareil photo par exemple, peut être assignée à cette touche avec l'appli "Touche personnalisée" (Intégrée au système), voir le paragraphe 9.1 pour plus de précisions.

#### 6. MICROPHONE

**7. INTERFACE USB** : Prise de raccordement pour le câble USB-C ou pour d'autres appareils.

**8. CONTRÔLE DU VOLUME** : Permet d'augmenter et de réduire le volume.

**9. TOUCHÉ LATÉRALE DE GAUCHE** : Une fonction choisie peut être assignée à cette touche avec l'appli "Touche personnalisée" (Intégrée au système), voir le paragraphe 9.1 pour plus de précisions.

**10. TOUCHÉ MARCHE/ARRÊT** : Un appui long permet d'allumer/d'éteindre l'appareil. Un appui court permet d'activer/désactiver le mode Veille.

**11. CAPTEURS** : Capteur de proximité, capteur de lumière.

#### 12. TROU POUR UNE DRAGONNE

#### 13. APPAREIL PHOTO ARRIÈRE

#### 14. FLASH LED

**15. SUPPRESSION DU BRUIT** : Suppression du bruit du micro.

**16. HAUT-PARLEUR** : Haut-parleur pour la fonction Mains-libres.

**17. BATTERIE** : Batterie intégrée et cache de la batterie.

**18. CONTACTS DE CHARGE** : pour raccorder le chargeur de bureau (accessoire).

#### DIFFUSION CELLULAIRE

L'appareil prend en charge la diffusion cellulaire. La diffusion cellulaire est un service cellulaire qui permet d'envoyer des messages à tous les destinataires d'une même cellule.

## 2. INTRODUCTION

Le présent document contient les informations et consignes de sécurité à impérativement observer en vue d'une exploitation en toute sécurité de l'appareil **RG540** dans les conditions énoncées. Le non-respect de ces informations et instructions peut engendrer des dangers ou violer des consignes.

Avant d'utiliser l'appareil, lisez le mode d'emploi et les présentes consignes de sécurité.

En présence d'informations contradictoires, la version anglaise des instructions dans les présentes consignes de sécurité fait foi.

## 3. SOUS RÉSERVE

Le contenu du présent document repose sur la fonction actuelle de l'appareil. L'entreprise **Power Idea Technology (Shenzhen) Co., Ltd.** n'accorde aucune garantie, expresse ou tacite, pour l'exactitude ou l'exhaustivité du contenu du présent document, y compris, sans pour autant s'y limiter, la garantie tacite d'une qualité marchande et d'une adéquation à des fins particulières, à moins que les lois ou législations applicables ne prescrivent impérativement une telle garantie. L'entreprise **Power Idea Technology (Shenzhen) Co., Ltd.** se réserve le droit de modifier ou de retirer le présent document à tout moment et sans préavis. Les modifications, erreurs et fautes d'impression ne permettent pas de prétendre à dommages et intérêts. Tous droits réservés. L'entreprise **Power Idea Technology (Shenzhen) Co., Ltd.** décline toute responsabilité pour les pertes de données et dommages similaires résultant d'une utilisation non conforme de l'appareil.

#### 4. DÉCLARATION DE CONFORMITÉ CE

La déclaration de conformité CE se trouve à la fin de ce manuel.



FR

#### 5. CONSIGNES DE SÉCURITÉ

- Ne pas toucher l'écran de l'appareil avec des objets pointus. Les particules de poussière et les ongles peuvent rayer l'écran. Toujours veiller à ce que l'écran soit propre. Éliminer en douceur la poussière de l'écran à l'aide d'un chiffon doux et ne pas rayer l'écran.
- Ne pas introduire l'appareil dans les environnements qui comportent des températures trop élevées, cela pourrait provoquer une surchauffe de la batterie et déclencher un incendie ou une explosion.
- Ne pas recharger l'appareil à proximité de substances inflammables ou explosives.
- Chargez uniquement l'appareil en intérieur dans les locaux secs.
- Ne rechargez pas l'appareil dans un environnement humide ou poussiéreux.
- N'utilisez pas l'appareil dans les zones où son utilisation est interdite.
- N'exposez pas l'appareil ou le chargeur à des champs électromagnétiques puissants, comme par ex. des plaques de cuisson à induction ou des fours à microondes.
- N'ouvrez pas vous-même l'appareil et n'effectuez pas non plus vous-même des réparations. Les réparations non conformes peuvent détruire l'appareil, déclencher un incendie ou provoquer une explosion. Les réparations de l'appareil sont strictement réservées aux spécialistes autorisés.
- Employez exclusivement les accessoires agréés par l'entreprise **Power Idea Technology (Shenzhen) Co., Ltd.**
- Dans les hôpitaux et autres établissements médicaux, éteignez l'appareil. Cet appareil peut perturber le fonctionnement des appareils médicaux tels que les stimulateurs cardiaques et prothèses auditives. Observez toujours une distance de sécurité minimale de 15 cm entre l'appareil et un stimulateur cardiaque.
- Assurez-vous que le niveau de volume n'est pas trop élevé lorsque vous branchez des écouteurs et des écouteurs pour protéger votre ouïe.
- En cas d'utilisation de l'appareil pendant la conduite d'un véhicule à moteur, observez la législation nationale applicable.
- Avant le nettoyage de l'appareil, éteignez-le et débranchez le câble de charge.
- Pour le nettoyage de l'appareil ou du chargeur, n'employez pas de produits chimiques. Nettoyez les appareils à l'aide d'un chiffon en tissu antistatique doux humidifié.
- L'adaptateur est à installer à proximité de l'équipement en veillant à ce qu'il soit facilement accessible.
- Le produit ne doit être raccordé qu'à une interface USB de type USB2.0 et/ou USB3.0.
- Ne pas jeter les batteries au lithium usées ou oubliées avec les ordures ménagères. En tant qu'utilisateur, vous êtes également obligé de rapporter les anciennes batteries pour une mise au rebut appropriée.
- L'utilisateur assume l'entière responsabilité pour tous les dommages et frais causés par les logiciels malveillants téléchargés via le réseau ou d'autres fonctions d'échange de données de l'appareil. L'entreprise **Power Idea Technology (Shenzhen) Co., Ltd.** décline toute responsabilité pour ce type de revendications.



#### AVERTISSEMENT

L'entreprise **Power Idea Technology (Shenzhen) Co., Ltd.** décline toute responsabilité pour les dommages causés par le non-respect des présents conseils ou par toute utilisation inappropriée de l'appareil.

#### 6. MAINTENANCE / RÉPARATION

Observez les directives légales éventuellement applicables aux contrôles périodiques, comme par ex. l'ordonnance relative à la sécurité d'exploitation ! L'appareil ne contient aucune pièce réparable par l'utilisateur. Il est recommandé de procéder à des inspections conformément aux règles et aux consignes de sécurité. Si vous rencontrez des difficultés avec l'appareil, veuillez contacter votre revendeur ou consulter le centre S.A.V. Si vous souhaitez faire réparer votre appareil, contactez le centre S.A.V. ou votre revendeur.

## 7. BATTERIE.

Risque d'explosion si la batterie est remplacée par une batterie de mauvais type. Jetez les batteries usagées conformément aux prescriptions.

## 8. PRÉPARATION

### 8.1. Installer et retirer la batterie / Installer la carte SIM nano et la carte micro SD

8.1.1 Dévissez la vis de la batterie à l'aide du tournevis fourni, retirez la batterie du compartiment.

8.1.2 Insérez la carte SIM nano et/ou la carte micro SD.

8.1.3 Installez la batterie dans son compartiment.

8.1.4 Resserrez les vis à la main.

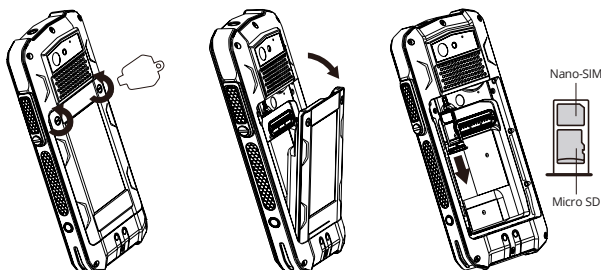

### Remarque :

Veillez à ce que tous les joints soient bien en place pour garantir l'étanchéité à l'eau et à la poussière.

### 8.2. Activer la eSIM

Vous pouvez activer la eSIM de différentes façons :

1. Avec l'assistant de configuration Android au moment de la configuration initiale de l'appareil :

Scannez le code QR de la eSIM que vous avez reçu de votre opérateur ou saisissez manuellement le eID que vous avez reçu.

2. Dans le menu Paramètres de votre smartphone :

> Paramètres > Réseau et Internet > Réseau mobile (ajouter un réseau) > Télécharger SIM  
> Scannez (ou saisissez manuellement) le code/code QR eSIM que vous avez reçu de votre opérateur.

### 8.3 Installer et retirer le clip de ceinture

Comme illustré

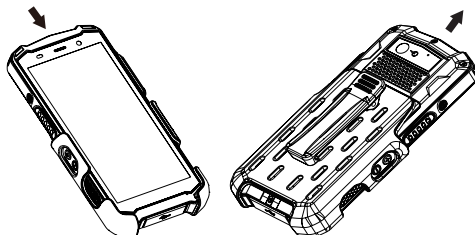

#### 8.4. Interface 16 broches

Desserrez la vis du cache de l'interface 16 broches à l'aide du tournevis fourni. Retirez le cache comme illustré.

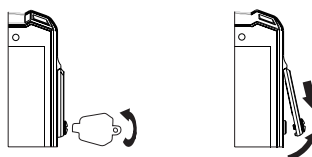

Insérez la prise d'un accessoire à 16 broches dans l'interface comme illustré.

Resserrez la vis à l'aide du tournevis.

Contrôlez que la prise est correctement branchée.

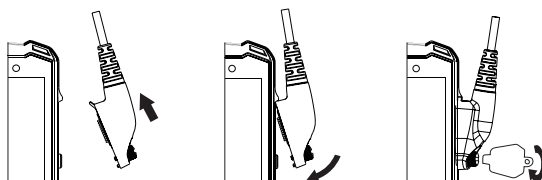

#### 8.5. CHARGE

Le RG540 est compatible avec une charge à 5V/2A. N'utilisez que des chargeurs et des câbles homologués RugGear car les produits non homologués pourraient provoquer l'explosion de la batterie ou endommager votre appareil.

Vous ne devez recharger l'appareil qu'à une température ambiante comprise entre +0°C et +45°C. La température de fonctionnement normale de ce téléphone portable est comprise entre -10°C et 50°C.

Le RG540 intègre des contacts de charge à l'arrière, pour pouvoir recharger l'appareil à l'aide d'un chargeur de bureau (accessoire en option).

Le chargeur de bureau intègre également un second espace pour recharger une batterie de rechange (accessoire en option).

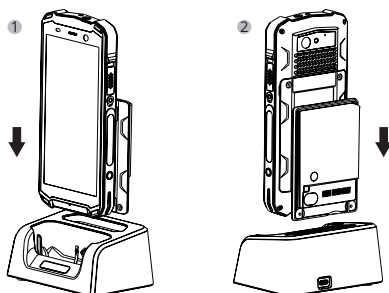

### 9. PRÉSENTATION DES FONCTIONS

#### 9.1. PTT/touches personnalisées:

Votre téléphone portable dispose de boutons de personnalisation que vous pouvez utiliser pour accéder rapidement à des applications.

La fonction principale du bouton de personnalisation est d'ouvrir rapidement l'application

que vous avez spécifiée.

"PTT" dans la liste signifie : Appuyez longuement sur la touche de personnalisation pour activer la discussion logicielle.

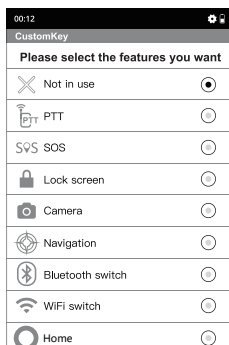

## 9.2. Alarme multifonction (LWP)

L'alarme multifonction fait référence à la fonction qui détecte l'état du téléphone portable pendant les mouvements ou le repos et qui avertit automatiquement le contact à prévenir en cas d'urgence par un appel ou un SMS.

1. Mot de passe par défaut : 1122.
2. Après avoir ouvert l'application pour la première fois, vous devez définir un numéro de téléphone par défaut pour l'alarme.
3. Si le téléphone portable utilise deux cartes SIM, vous devez également définir quel numéro de téléphone par défaut passera les appels ou enverra les SMS.
4. L'interruption d'une opération provoque l'interruption du traitement de l'application qui doit être réouverte/ ouverte pour pouvoir définir à nouveau la procédure en cas d'alarme.
5. L'alarme n'est pas déclenchée si le téléphone portable est raccordé au chargeur USB.

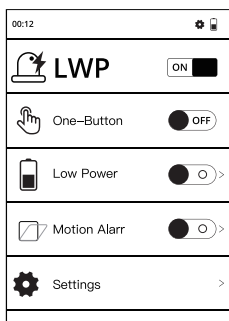

## 10. RECYCLAGE

Le symbole de la poubelle rayée sur votre produit, batterie, documentation ou emballage vous rappelle que tous les produits électriques et électroniques, piles et batteries doivent être recyclés séparément à la fin de leur cycle de vie. Ces dispositions sont valables dans toute l'Union européenne. Ne jetez pas ces produits avec les ordures ménagères non triées. Déposez toujours les produits électroniques, les batteries et le matériel d'emballage auprès des centres de collecte compétents. Cela permet d'éviter les décharges sauvages



et encourage la réutilisation des ressources. Pour de plus amples informations, contactez votre revendeur, votre entreprise régionale chargée de la collecte des ordures, les autorités nationales en charge de la responsabilité étendue du fabricant ou le représentant local de l'entreprise **Power Idea Technology (Shenzhen) Co., Ltd.**



FR

### **11. INFORMATIONS À PROPOS DE LA CERTIFICATION DAS (DÉBIT D'ABSORPTION SPÉCIFIQUE)**

En Europe, le taux d'absorption spécifique ou DAS ne doit pas être supérieur à 2,0 W/kg. L'appareil a également été testé avec ce seuil DAS. La valeur DAS la plus élevée mesurée en vertu de cette norme durant la certification du produit pour une utilisation près du corps s'élève à 1.27 W/kg et lorsqu'il est porté sur le corps est de 1.23 W / kg. Cet appareil a été testé en vue d'une utilisation près du corps typique en observant une distance de 5 mm entre le combiné et le corps. L'appareil est conforme aux spécifications RF en cas d'utilisation à 5 mm de votre corps. Il est déconseillé d'utiliser des clips de ceinture, étuis et accessoires similaires qui abritent des composants métalliques. Il est possible que l'utilisation d'accessoires non conformes à ces exigences ne soit pas conforme aux exigences relatives à l'exposition aux radiofréquences et il est recommandé d'éviter une telle utilisation.

### **12. MARQUES**

Toutes les autres marques et copyrights sont la propriété de leurs propriétaires respectifs.

### **13. GARANTIE**

Les termes et conditions de la garantie sont disponibles sur <https://www.ruggear.com/support.html>

## ITALIANO

### 1. PANORAMICA/FUNZIONI DEL DISPOSITIVO (VEDERE LA FIGURA A PAGINA 3)

#### 1\_RICEVITORE

**2\_TASTO FUNZIONE ROSSO:** una pressione prolungata del tasto SOS invia una chiamata di emergenza a un numero di emergenza memorizzato nel telefono (solo in combinazione con l'app ""Lone Worker Protection""), Per maggiori informazioni, consultare il paragrafo 9.2.

#### 3\_FOTOCAMERA FRONTALE

**4\_INTERFACCIA 16-PIN:** attacco per accessori omologati dotati di connettore a 16 pin, come le cuffie per comunicazioni PTT/RSM, ecc.

**5\_TASTO LATERALE DI DESTRA:** tasto per funzione opzionale. Ad esempio, la funzione Fotocamera può essere assegnata tramite l'app ""Custom Key"" (integrata nel sistema). Per maggiori informazioni, consultare il paragrafo 9.1.

#### 6\_MICROFONO

**7\_INTERFACCIA USB:** attacco per il cavo USB-C o per il collegamento di altri dispositivi.

**8\_CONTROLLO VOLUME:** per alzare/abbassare il volume.

**9\_TASTO LATERALE DI SINISTRA:** tasto per funzione opzionale, che può essere assegnata tramite l'app ""Custom Key"" (integrata nel sistema). Per maggiori informazioni, consultare il paragrafo 9.1.

**10\_TASTO DI ACCENSIONE/SPEGNIMENTO:** una pressione prolungata di questo tasto consente di accendere/spegnere il dispositivo, mentre una pressione breve del tasto consente di attivare/disattivare la modalità standby.

**11\_SENSORI:** sensore di prossimità e sensore di luminosità.

#### 12\_FORO PER LACCETTO DA POLSO

#### 13\_FOTOCAMERA POSTERIORE

#### 14\_FLASH A LED

**15\_CANCELLAZIONE DEL RUMORE:** microfono con funzionalità di cancellazione del rumore.

**16\_ALTOPARLANTE:** altoparlante per la funzionalità vivavoce.

**17\_BATTERIA:** batteria integrata e coperchio dello scomparto batteria.

**18\_CONTATTI DI RICARICA:** per collegare il telefono al caricabatterie da tavolo (accessorio opzionale).

#### CELL BROADCAST

Questo dispositivo supporta Cell broadcast. Cell Broadcast è un servizio per cellulari che consente di inviare messaggi di testo a tutti i destinatari all'interno di una cella della rete mobile.

## 2. INTRODUZIONE

Questo documento contiene informazioni e prescrizioni di sicurezza che devono essere necessariamente osservate nell'ottica del funzionamento sicuro del dispositivo **RG540** alle condizioni descritte. La mancata osservanza di tali informazioni e istruzioni può avere conseguenze pericolose o violare le prescrizioni previste. Si prega di leggere le istruzioni per l'uso e le prescrizioni di sicurezza prima di utilizzare l'apparecchio. In caso di informazioni discordanti si applicano le istruzioni delle prescrizioni di sicurezza in lingua inglese.

## 3. RISERVA

Il contenuto del presente documento si basa sulla funzione corrente del dispositivo. L'azienda **Power Idea Technology (Shenzhen) Co., Ltd.** non si assume alcuna responsabilità, né espressa né implicita, relativamente alla correttezza o completezza dei contenuti del documento, compresi segnatamente ma non esclusivamente la garanzia implicita di commerciabilità e idoneità per uno scopo specifico, fatti salvi in caso in cui norme o sentenze applicabili prevedano tale responsabilità.

**Power Idea Technology (Shenzhen) Co., Ltd.** si riserva il diritto di apportare modifiche al presente documento o di ritirarlo in qualsiasi momento e senza obbligo di preavviso. Modifiche, errori e refusi non possono costituire il fondamento per richieste di indennizzo. Tutti i diritti riservati.

**Power Idea Technology (Shenzhen) Co., Ltd.** non si assume alcuna responsabilità per la perdita di dati o per danni di qualsiasi altro tipo derivanti da un uso improprio del dispositivo.

#### 4. DICHIARAZIONE DI CONFORMITÀ UE

La dichiarazione di conformità UE si trova alla fine delle presenti istruzioni.



#### 5. RACCOMANDAZIONI PER LA SICUREZZA

- Non toccare lo schermo del dispositivo con oggetti appuntiti. Le particelle di polvere e le unghie possono graffiare lo schermo. Tenere pulito lo schermo. Rimuovere delicatamente la polvere dallo schermo con un panno morbido ed evitare di graffiare lo schermo.
- Non collocare il dispositivo in ambienti con temperature eccessive: il calore potrebbe surriscaldare la batteria e causare incendi o esplosioni.
- Non caricare il dispositivo nei pressi di sostanze infiammabili o esplosive.
- Caricare il dispositivo solo in locali chiusi e asciutti.
- Non caricare il dispositivo in ambienti umidi o polverosi.
- Non utilizzare il dispositivo in luoghi in cui ne è vietato l'uso.
- Non esporre il dispositivo o il caricabatterie a forti campi elettromagnetici come ad esempio quelli provenienti da piani cottura a induzione o forni a microonde.
- Non aprire il dispositivo e non eseguire da soli alcuna riparazione. Le riparazioni inappropriate possono provocare la distruzione del dispositivo o innescare un incendio o un'esplosione. Il dispositivo può essere riparato solo da tecnici autorizzati.
- Utilizzare solo accessori autorizzati da **Power Idea Technology (Shenzhen) Co., Ltd.**
- Spegner il dispositivo all'interno di cliniche o strutture ospedaliere. Il dispositivo può influire sul funzionamento di apparecchiature mediche come pacemaker o apparecchi acustici. Mantenere sempre una distanza di sicurezza di almeno 15 cm tra il dispositivo e un pacemaker.
- Assicurarsi che il livello del volume non sia impostato su un valore troppo alto quando si collegano cuffie e auricolari per proteggere l'udito.
- Osservare le leggi nazionali in vigore quando si utilizza il dispositivo alla guida di un mezzo di trasporto.
- Spegner il dispositivo e rimuovere il cavo di ricarica prima di pulire l'apparecchio.
- Non utilizzare detergenti chimici per pulire il dispositivo o il caricabatterie. Pulire gli apparecchi con un panno antistatico morbido e umido.
- L'adattatore deve essere installato vicino all'impianto ed essere facilmente accessibile.
- Questo prodotto deve essere collegato esclusivamente a un'interfaccia USB di versione USB2.0 e USB3.0.
- Non smaltire le batterie al litio esaurite e abbandonate nella spazzatura normale; conferirle alle sedi preposte per lo smaltimento dei rifiuti.
- L'utente è responsabile dei danni e delle responsabilità conseguenti al download di malware durante l'uso di funzioni di rete o di scambio dati del dispositivo. **Power Idea Technology (Shenzhen) Co., Ltd.** non può essere considerata responsabile di eventuali richieste di indennizzo conseguenti.



#### AVVERTENZA

**Power Idea Technology (Shenzhen) Co., Ltd.** non potrà assumersi alcuna responsabilità per i danni causati da negligenza nei confronti delle presenti raccomandazioni o dall'uso non corretto del dispositivo.

#### 6. MANUTENZIONE / RIPARAZIONE

Rispettare le disposizioni di legge eventualmente in vigore concernenti i controlli periodici, come ad es. la Direttiva sulla sicurezza nelle aziende! Il dispositivo non presenta elementi riparabili dall'utente. Si consiglia di eseguire le ispezioni in base a quanto indicato nei regolamenti e negli avvisi di sicurezza. Se si verificano problemi con il dispositivo, contattare il fornitore o consultare il centro servizi. Se il dispositivo deve essere riparato, contattare il centro servizi o il proprio fornitore.

## 7. BATTERIA

Rischio di esplosione se la batteria viene sostituita con una di tipo non corretto. Smaltire la batterie usate seguendo le istruzioni.

## 8. PREPARAZIONE

### 8.1. Installazione e rimozione della batteria/installazione della scheda nanoSIM e della scheda microSD

Per installare e rimuovere la batteria/installare la scheda nanoSIM e la scheda microSD, procedere come descritto di seguito:

8.1.1 allentare le viti di fissaggio della batteria servendosi del cacciavite in dotazione ed estrarre la batteria dallo scomparto batteria.

8.1.2 inserire la scheda nanoSIM e/o la scheda microSD.

8.1.3 inserire la batteria nello scomparto batteria esercitando una certa pressione.

8.1.4 serrare le viti di fissaggio a mano.

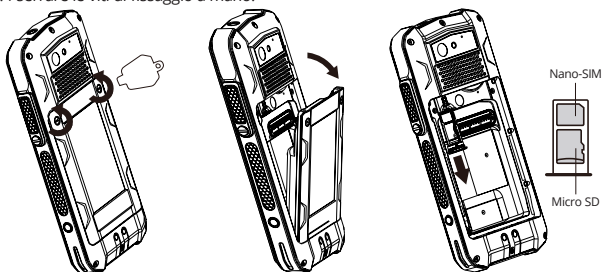

#### Nota:

accertarsi che tutti gli elementi di tenuta siano perfettamente sigillati per garantire l'impermeabilità all'acqua e alla polvere.

### 8.2. Attivazione dell'eSIM

È possibile attivare l'eSIM in diversi modi, elencati di seguito.

1. Tramite la Procedura di configurazione guidata di Android durante la configurazione iniziale dello smartphone:

eseguire la scansione del codice QR dell'eSIM fornito dal proprio operatore telefonico oppure immettere manualmente l'eID ricevuto dal proprio operatore telefonico.

2. Tramite il menu delle impostazioni dello smartphone:

accedere a > Impostazioni > Rete e Internet > Rete mobile (aggiungi rete) > Scarica SIM >, scansionare il codice QR (o immettere manualmente l'eID) dell'eSIM ricevuto dal proprio operatore telefonico.

### 8.3. Montaggio e smontaggio della clip per cintura

come illustrato nella figura

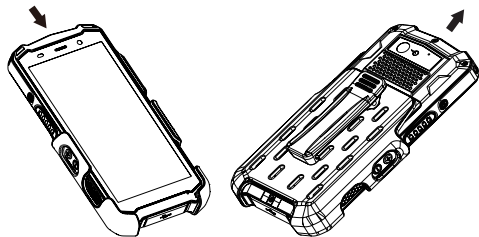

#### 8.4. Interfaccia 16 pin

Allentare la vite di fissaggio sul coperchio dell'interfaccia 16 pin servendosi del cacciavite in dotazione; rimuovere il coperchio, come illustrato in figura.

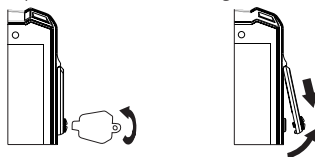

collegare il connettore a 16 pin dell'accessorio all'interfaccia 16 pin, come illustrato in figura.

serrare stretta la vite servendosi del cacciavite.

verificare che il connettore sia inserito correttamente e saldamente.

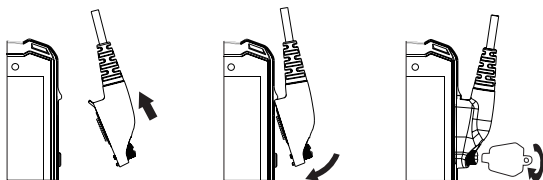

#### 8.5. RICARICA

Il modello RG540 supporta la carica a 5V/2A. Utilizzare esclusivamente caricabatterie e cavi con licenza originale di RugGear, poiché i prodotti sprovvisti di licenza possono causare l'esplosione della batteria o danneggiare il dispositivo.

È possibile caricare il dispositivo solo a una temperatura ambiente compresa tra +0 °C e +45 °C. La normale temperatura operativa di questo telefono cellulare è compresa tra -10°C e 50 °C.

L'RG540 è provvisto di contatti per la ricarica sul retro per poterlo ricaricare tramite il caricabatterie da tavolo (accessorio opzionale). Il caricabatterie da tavolo presenta anche un secondo slot per la ricarica delle batterie di riserva (accessorio opzionale).

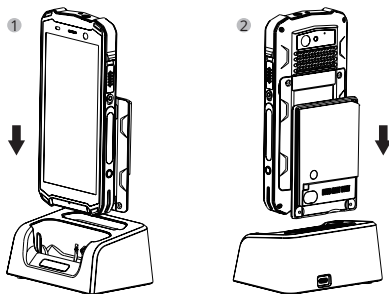

### 9. PRESENTAZIONE DELLE FUNZIONI

#### 9.1. Tasto PTT/Personalizza tasti:

Il telefono supporta i pulsanti personalizzati, che servono per utilizzare applicazioni rapide.

La funzione principale del pulsante personalizzato è di aprire rapidamente l'applicazione specificata.

„PTT“ nella lista significa: Premere a lungo il tasto personalizzato per abilitare il feed-

back vocale del software.

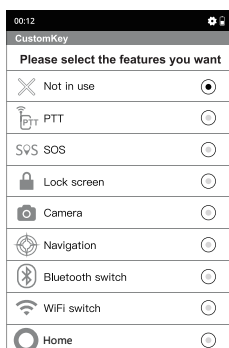

## 9.2. Allarme multifunzionale (LWP)

L'allarme multifunzionale fa riferimento alla funzione che rileva lo stato del telefono cellulare durante gli spostamenti e il riposo e informa automaticamente il contatto di emergenza tramite chiamata/SMS.

1. Password predefinita: 1122.
2. Dopo aver aperto l'applicazione per la prima volta, è necessario impostare un numero di telefono predefinito per l'allarme.
3. Se nel telefono cellulare vengono utilizzate due schede SIM, occorre impostare un numero di telefono predefinito per chiamata/SMS.
4. Qualsiasi operazione interrotta causerà l'interruzione del processo dell'applicazione e sarà necessario [chiudere/aprire] l'applicazione per reimpostare il processo di allarme.
5. L'allarme non verrà attivato quando il telefono cellulare è collegato a un caricatore USB.

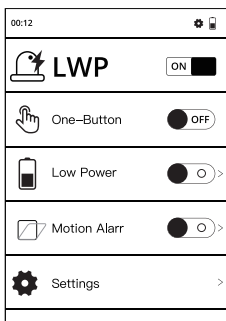

## 10. SMALTIMENTO

Il simbolo del cestino con la croce sopra apposto sul prodotto, sulla batteria, sul materiale di consultazione e sulla confezione ricorda all'utente che tutti i prodotti elettrici ed elettronici, le batterie e gli accumulatori devono essere conferiti a un apposito punto di raccolta una volta raggiunta la fine della vita utile. Tale requisito è in vigore nell'Unione Europea. Non smaltire questi prodotti come rifiuti comunali indifferenziati. Conferire sempre i prodotti elettronici usati, le batterie e i materiali di confezionamento ai punti

di raccolta preposti. In tal modo si contribuisce a impedire lo smaltimento incontrollato dei rifiuti e si promuove il riciclaggio dei materiali. Per informazioni più dettagliate, rivolgersi al negoziante che ha venduto il prodotto, alle autorità locali di nettezza urbana, alle organizzazioni responsabili del produttore nazionale o al proprio rappresentante locale **Power Idea Technology (Shenzhen) Co., Ltd.**



#### **11. INFORMAZIONI SULLA CERTIFICAZIONE CE SAR (SPECIFIC ABSORPTION RATE, TASSO DI ASSORBIMENTO SPECIFICO)**

Il limite SAR in Europa è 2,0 W/kg. Il dispositivo è stato testato anche a fronte di questo limite SAR. Il massimo valore SAR segnalato in conformità a questo standard durante la certificazione del prodotto per l'utilizzo in prossimità del corpo è di 1.27 W/kg e quando indossato sul corpo è 1.23 W / kg. Questo dispositivo è stato testato per operazioni standard con il dispositivo indossato con la parte posteriore tenuta a 5 mm dal corpo. Il dispositivo è conforme alle specifiche RF se utilizzato a 5 mm dal corpo. Clip da cintura, custodie e accessori analoghi eventualmente utilizzati non devono contenere componenti metallici nell'assemblaggio. L'uso di accessori che non rispettano queste caratteristiche potrebbe non essere conforme ai requisiti di esposizione alle radiofrequenze e va evitato.

#### **12. MARCHI**

Tutti gli altri marchi e copyright sono di proprietà dei rispettivi detentori.

#### **13. GARANZIA**

Per conoscere le condizioni di garanzia visitare il sito <https://www.ruggear.com/support.html>

## NEDERLANDS

### 1. OVERZICHT/FUNCTIES VAN HET APPARAAT (ZIE ILLUSTRATIE OP PAGINA 3)

#### 1. ONTVANGER

**2. RODE FUNCTIETOETS:** Lang op de SOS-toets drukken plaatst een noodoproep naar een vooraf opgeslagen noodnummer (alleen indien verbonden met een Lone Worker Protection-app), zie 9.2 voor meer informatie.

#### 3. CAMERA VOORAAAN

**4. 16-PIN INTERFACE:** Aansluiting voor goedgekeurde 16-pin accessoires, zoals een PTT headset/RSM...

**5. TOETS RECHTS OPZIJ:** Optionele functie, zoals een camera - de functie kan toegewezen worden via de "Custom Key"-app (in het systeem geïntegreerd), zie 9.1 voor meer informatie.

#### 6. MICROFOON

**7. USB-INTERFACE:** Aansluiting voor de USB-C kabel of voor aansluiting op andere apparaten.

**8. VOLUMEREGELING:** Volume omhoog/Volume omlaag.

**9. TOETS LINKS OPZIJ:** Optionele functie - de functie kan toegewezen worden via de "Custom Key"-app (in het systeem geïntegreerd), zie 9.1 voor meer informatie.

**10. AAN/UIT-TOETS:** Lang op de toets drukken schakelt het apparaat in/uit. Kort op de toets drukken schakelt de stand-bymodus in/uit.

**11. SENSORS:** Nabijheidssensor, lichtsensoren.

#### 12. GAT VOOR DRAAGRIEMPJE

#### 13. CAMERA ACHTERAAN

#### 14. LED-FLASH

**15. RUISONDERDRUKKING:** Ruisonderdrukkende microfoon.

**16. LUIDSPREKER:** Luidspreker voor handenvrij-functie.

**17. BATTERIJ:** Geïntegreerd ontwerp van batterij en batterijdeksel.

**18. LAADCONTACTEN:** om de desktoplader aan te sluiten (accessoire).

#### CELL BROADCAST

Het apparaat ondersteunt cell broadcast. Cell broadcast is een dienst om tekstberichten te versturen naar alle ontvangers binnen een cell.

### 2. INLEIDING

Dit document bevat informatie en veiligheidsvoorschriften die onder de beschreven voorwaarden absoluut in acht moeten worden genomen voor een veilig gebruik van het toestel **RG540**. Veronachtzaming van deze informatie en instructies kan gevaarlijke gevolgen hebben of een inbreuk zijn op de voorschriften. Lees de gebruiksaanwijzing en deze veiligheidsvoorschriften door voordat u het toestel gaat gebruiken. Wanneer de informatie tegenstrijdig is, gelden de Engelse instructies in deze veiligheidsvoorschriften.

### 3. VOORBEHOUD

De inhoud van dit document is gebaseerd op de actuele werking van het toestel. **Power Idea Technology (Shenzhen) Co., Ltd.** aanvaardt noch expliciet, noch stilzwijgend enige aansprakelijkheid voor de juistheid of volledigheid van de inhoud van het document, inclusief, maar niet beperkt tot de stilzwijgende garantie van de geschiktheid voor de markt en de geschiktheid voor een bepaald doel, tenzij toepasbare wetgeving of jurisprudentie een aansprakelijkheid dwingend verplichten.

**Power Idea Technology (Shenzhen) Co., Ltd.** behoudt zich het recht voor om op elk moment zonder aankondiging vooraf wijzigingen in dit document aan te brengen of dit document terug te trekken. Wijzigingen, fouten en drukfouten kunnen nooit een aanleiding vormen voor schadeclaims. Alle rechten voorbehouden.

Voor gegevensverlies of andere schade in welke vorm dan ook, die door onvakkundig gebruik van het apparaat is ontstaan, aanvaardt **Power Idea Technology (Shenzhen) Co., Ltd.** geen aansprakelijkheid.



#### 4. EG-conformiteitsverklaring

De EG-conformiteitsverklaring vindt u achterin deze handleiding.



#### 5. VEILIGHEIDSADVIEZEN

- Raak het scherm van het apparaat niet aan met scherpe voorwerpen. Stofdeeltjes en nagels kunnen krassen veroorzaken op het scherm. Zorg dat het scherm schoon blijft. Verwijder stof voorzichtig met een zachte doek van het scherm en maak geen krassen op het scherm.
- Plaats het apparaat niet in omgevingen met extreme temperaturen, omdat dit tot verhitting van de accu kan leiden wat brand of een explosie tot gevolg kan hebben.
- Laad het apparaat niet op in de buurt van brandbare of explosieve substanties.
- Laad het apparaat alleen in droge binnenruimtes.
- Laad het toestel niet in een vochtige of stoffige omgeving.
- Gebruik het apparaat niet op plaatsen waar het gebruik verboden is.
- Stel het apparaat of het laadapparaat niet bloot aan krachtige elektrische magneetvelden, zoals die bijv. worden opgewekt door inductieovens of magnetrons.
- Open het apparaat niet zelf en voer ook zelf geen reparaties uit. Onvakkundige reparaties kunnen leiden tot een defect apparaat, brand of een explosie. Het apparaat mag alleen door geautoriseerde vakmensen worden gerepareerd.
- Gebruik uitsluitend toebehoren dat door **Power Idea Technology (Shenzhen) Co., Ltd.** is goedgekeurd.
- Schakel het apparaat uit in ziekenhuizen of andere medische instellingen. Dit apparaat kan de werking van medische apparatuur, zoals pacemakers of gehoorapparaten, beïnvloeden. Houd altijd een veiligheidsafstand van minimaal 15 cm aan tussen apparaat en een pacemaker.
- Zorg ervoor dat het volumeniveau niet te hoog is ingesteld bij het aansluiten van oortelefoons en koptelefoons om uw gehoor te beschermen.
- Voor het gebruik van het apparaat tijdens het besturen van een motorvoertuig houdt u zich aan de betreffende landelijke wetgeving.
- Schakel het apparaat uit en verwijder het laadsnoer voordat u het apparaat gaat reinigen.
- Gebruik geen chemische middelen voor het reinigen van het apparaat of het laadapparaat. Reinig het apparaat met een zachte, bevochtigde en antistatische stofdoek.
- De adapter moet in de buurt van het apparaat worden geplaatst, op een goed bereikbare plaats.
- Het product mag alleen worden aangesloten met een USB-interface versie USB2.0 en USB3.0.
- Gooi oude en uitgeputte lithiumaccu's niet in het huisvuil. Als gebruiker bent u verplicht oude accu's en batterijen op juiste wijze af te voeren.
- Enkel de gebruiker is verantwoordelijk voor alle eventuele schade en gevolgen die veroorzaakt worden door gedownloade malware of andere gegevensuitwisselingsfuncties van het apparaat. **Power Idea Technology (Shenzhen) Co., Ltd.** aanvaardt geen verantwoordelijkheid voor dergelijke claims.



#### WAARSCHUWING

**Power Idea Technology (Shenzhen) Co., Ltd.** aanvaardt geen verantwoordelijkheid voor schade die veroorzaakt wordt door het negeren van deze adviezen of door onjuist gebruik van het apparaat.

#### 6. ONDERHOUD / REPARATIE

Houd rekening met eventuele wettelijke richtlijnen over terugkerende controles, zoals bijv. de bedrijfsveiligheidsvoorschriften! Het apparaat heeft geen onderdelen die door gebruiker kunnen worden gerepareerd. U wordt geadviseerd om inspecties uit te laten voeren volgens de veiligheidsvoorschriften en -adviezen. Als er een probleem is met het apparaat, neemt u contact op met uw leverancier of met de onderhoudsafdeling. Wanneer uw apparaat moet worden gerepareerd, kunt u contact opnemen met de onderhoudsafdeling of met uw leverancier.

## 7. ACCU

Gebruik van een verkeerd type accu kan leiden tot een explosie. Voer oude accu's af volgens de instructies.

## 8. VOORBEREIDING

### 8.1. De batterij plaatsen de Nano-simkaart en micro SD-kaart plaatsen/verwijderen

Plaats en verwijder de batterij/Plaats de nano-simkaart en micro SD-kaart

8.1.1 Zet de schroeven op de batterij los met de bijgeleverde schroevendraaier, haal de batterij uit het batterijcompartiment.

8.1.2 Plaats de nano-simkaart en/of de micro SD-kaart.

8.1.3 Druk de batterij-eenheid in het batterijcompartiment.

8.1.4 Zet de schroeven met de hand vast.

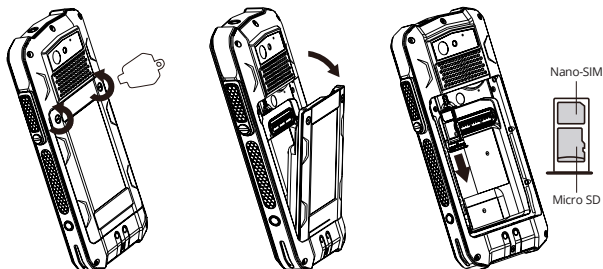

### Opmerking:

Verzeker dat alle pakking goed aansluiten om water- en stofdichtheid te verzekeren.

### 8.2. E-sim activeren

U kunt de eSIM op verschillende manieren activeren:

1. Via de Android Setup-wizard tijdens de initiële instelling van het apparaat:  
Scan de QR-code van de eSIM die u van uw serviceprovider hebt gekregen of voer de eID die u van uw serviceprovider hebt gekregen handmatig in.

2. Via het menu instellingen van de smartphone:  
> Instellingen > Netwerk & Internet > Mobiel netwerk (Netwerk toevoegen) > SIM downloaden > QR-code eSIM die u van uw serviceprovider hebt gekregen scannen (of handmatig invoeren).

### 8.3. De riemklem plaatsen en verwijderen

Zoals weergegeven

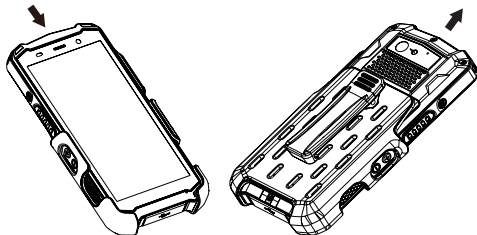

### 8.4. 16-pin interface

Zet de schroef op het deksel van de 16-pin interface los met de bijgeleverde schroevendraaier. Verwijder het deksel zoals wordt weergegeven;

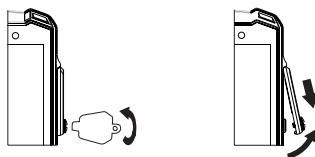

Sluit de stekker van het 16-pin accessoire aan op de 16-pin interface zoals wordt weergegeven;

Zet de schroeven handvast met de schroevendraaier;

Controleer dat de stekker juist en stevig vastzit.

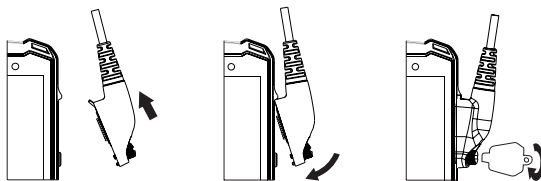

## 8.5. OPLADEN

De RG540 ondersteunt opladen via 5V/2A. Gebruik alleen de algemene door RugGear gelicentieerde laders en kabels omdat niet-gelicentieerde producten de batterijen kunnen doen exploderen of uw toestel kunnen beschadigen.

U kunt het toestel alleen opladen bij een omgevingstemperatuur van +0°C tot +45°C. De normale bedrijfstemperatuur van deze mobiele telefoon is -10°C tot 50°C.

De RG540 heeft laadcontacten op de achterkant om het apparaat op te laden via de desktoplader (optioneel accessoire). De desktoplader heeft ook een tweede laadsleuf voor reservebatterijen (optioneel accessoire).

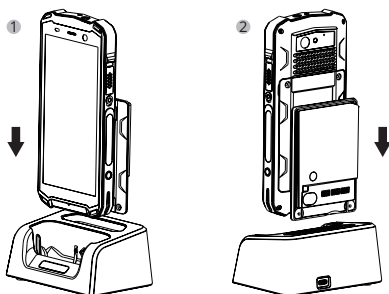

## 9. INLEIDING TOT DE FUNCTIES

### 9.1. PTT/toetsen aanpassen:

Uw telefoon is voorzien van Custom Buttons, die u kunt gebruiken voor het snel inschakelen van applicaties.

De belangrijkste functie van de Custom Button is snel een applicatie die u hebt opgegeven, openen.

"PTT" in de lijst betekent: Houd de speciale toets lang ingedrukt voor software-ruggespraak.

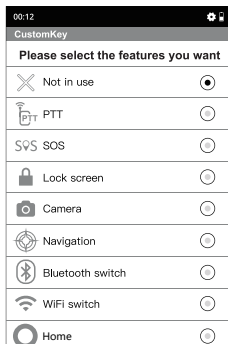

## 9.2. Multifunctioneel Alarm (LWP)

Multifunctioneel alarm verwijst naar de functie die de status van de mobiele telefoon detecteert tijdens beweging en in rust en die automatisch het noodcontact waarschuwt door middel van een telefoongesprek/SMS-bericht.

1. Standaard-wachtwoord: 1122.
2. Wanneer u de applicatie voor de eerste keer opent, moet u het standaard-telefoonnummer voor het alarm instellen.
3. Als de mobiele telefoon werkt met twee SIM-kaarten, moet u het standaard-telefoonnummer voor een telefoongesprek/SMS-bericht instellen.
4. Wanneer een procedure wordt onderbroken, wordt de applicatie afgesloten en moet de applicatie weer worden [gesloten/geopend] zodat de alarmprocedure wordt gereset.
5. Het alarm zal niet in werking treden wanneer de mobiele telefoon op een USB-lader is aangesloten.

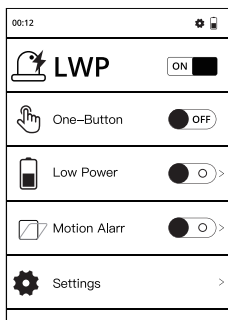

## 10. RECYCLING

Het doorgestreepte kliko-symbool op uw product, accu, literatuur of verpakking dient als herinnering dat alle elektrische en elektronische producten, batterijen en accu's aan het einde van hun levensduur apart moeten worden ingezameld. Dit voorschrift geldt in de gehele Europese Unie. Voer deze producten niet af als ongesorteerd huisvuil. Altijd uw gebruikte elektronische producten, batterijen en verpakkingsmaterialen inleveren bij de daarvoor bestemde inzamelpunten. Op deze manier helpt u voorkomen dat afval ongecontroleerd wordt afgevoerd en bevordert u het recyclen van materialen. Uitgebreidere informatie is verkrijgbaar bij de productleverancier,



gemeentelijke vuilinzamelpunten, landelijke producentenorganisaties of uw plaatselijke vertegenwoordiger van **Power Idea Technology (Shenzhen) Co., Ltd.**

NL

### **11. INFORMATIE OVER DE SAT-CERTIFICERING (SPECIFIEK ABSORPTIETEMPO)**

In Europa geldt een SAT-limiet van 2,0 W/kg. Het apparaat is getest voor deze limiet. De hoogste gerapporteerde SAT-waarde volgens deze norm gedurende de productcertificering bedraagt 1.27 W/kg voor gebruik bij het lichaam en wanneer gedragen op het lichaam is 1.23 W/kg. Dit apparaat is getest bij typische handelingen waarbij het op het lichaam wordt gedragen, met een afstand van 5 mm tussen het lichaam en de achterzijde van het apparaat. Het apparaat voldoet aan de RF-specificaties bij een afstand tussen het apparaat en uw lichaam van minstens 5 mm tijdens gebruik. Bij gebruik van riemclips, foedralen en soortgelijke accessoires dient erop te worden gelet dat deze geen onderdelen van metaal bevatten. Gebruik van accessoires die niet aan deze vereisten voldoen, kan tegen de vereisten voor RF-blootstelling zijn en dient te worden vermeden.

### **12. HANDELSMERKEN**

Alle andere merken en auteursrechten zijn eigendom van hun betreffende houders.

### **13. GARANTIE**

U kunt de garantievoorwaarden bekijken op <https://www.ruggear.com/support.html>

## PORTUGUESA

### 1. DESCRIÇÃO GERAL DO DISPOSITIVO/FUNÇÕES (VEJA A ILUSTRAÇÃO NA PÁGINA 3)

#### 1\_RECEPTOR

**2. TECLA DE FUNÇÃO VERMELHA:** Uma pressão contínua da tecla SOS envia uma chamada de emergência para um número de emergência guardado previamente (apenas se estiver associado a uma aplicação Lone Worker Protection, Protecção de colaborador solitário), Consulte 9.2 para obter mais informações.

#### 3\_CÂMARA DIANTEIRA

**4\_INTERFACE DE 16 PINOS:** Ligação para acessórios de 16 pinos aprovados, por exemplo, auscultador PTT/ RSM...

**5. TECLA LATERAL DIREITA:** Função opcional, por exemplo, câmara: a função pode ser atribuída através da aplicação "Custom Key" (Tecla personalizada) (integrada no sistema), consulte a secção 9.1 para obter mais informações.

#### 6\_MICROFONE

**7\_INTERFACE USB:** Ligação para o cabo USB-C ou para ligação a outros dispositivos.

**8\_CONTROLO DO RUIDO:** Aumentar/diminuir volume.

**9. TECLA LATERAL ESQUERDA:** Função opcional: a função pode ser atribuída através da aplicação "Custom Key" (Tecla personalizada) (integrada no sistema), consulte a secção 9.1 para obter mais informações.

**10. TECLA DE ALIMENTAÇÃO:** Uma pressão contínua liga/desliga o dispositivo. Uma pressão breve liga/ desliga o modo de espera.

**11\_SENSORES:** Sensor de proximidade, sensor de luz.

#### 12\_ABERTURA DA ALÇA DE MÃO

#### 13\_CÂMARA TRASEIRA

#### 14\_FLASH LED

**15\_CANCELAMENTO DE RUIDO:** Microfone com cancelamento de ruído.

**16\_ALTIFALANTE:** Altifalante para a função mãos-livres.

**17\_BATERIA:** design integrado da bateria e tampa da bateria.

**18\_CONTACTOS DE CARREGAMENTO:** para ligar o carregador de mesa (acessório).

#### DIFUSÃO CELULAR

O dispositivo suporta difusão celular. A difusão celular é um serviço celular de envio de mensagens para todos os destinatários numa célula.

## 2. INTRODUÇÃO

Este documento contém informações e normas de segurança que devem ser observadas de forma a assegurar a operação segura do aparelho **RG540** de acordo com as condições descritas. A não observação destas informações e instruções pode ter consequências perigosas ou infringir as normas. Antes de utilizar o aparelho, leia o Manual de instruções e estas Instruções de segurança. ! Em caso de informações contraditórias são válidas as instruções inglesas nestas Instruções de segurança.

## 3. RESERVA

O conteúdo do presente documento baseia-se na função atual do aparelho. **A Power Idea Technology (Shenzhen) Co., Ltd.** não assume, nem explicitamente nem implicitamente, qualquer responsabilidade pela veracidade ou integridade do conteúdo deste documento, incluindo, mas não limitado, garantias implícitas de capacidade de comercialização ou adequação a um fim específico, a menos que, as leis ou jurisprudência aplicáveis estabeleçam uma responsabilidade obrigatória.

**A Power Idea Technology (Shenzhen) Co., Ltd.** reserva-se o direito de efetuar alterações a este documento ou de o retirar, a qualquer momento, sem aviso prévio. Modificações, lapsos e erros de impressão não dão direito a indemnizações. Todos os direitos reservados.

**A Power Idea Technology (Shenzhen) Co., Ltd.** não assume qualquer responsabilidade por perdas de dados ou quaisquer outros danos similares causados por utilização incorreta do aparelho.

#### 4. DECLARAÇÃO DE CONFORMIDADE EU

A Declaração de conformidade EU encontra-se no final deste Manual.



PT

#### 5. CONSELHOS DE SEGURANÇA

- Não toque no visor com objetos pontiagudos. A poeira e a sujidade ou as suas unhas podem riscar o vidro do visor. Mantenha o vidro do visor limpo, limpando-o regularmente com um pano macio.
- Não exponha o aparelho a temperaturas elevadas, pois isso poderá levar ao sobreaquecimento da bateria, o que poderá causar um incêndio ou, na pior das hipóteses, uma explosão.
- Não carregue o aparelho na proximidade de substâncias inflamáveis ou explosivas.
- Carregue o aparelho apenas em espaços interiores secos.
- Não carregue o aparelho em ambientes húmidos ou com pó.
- Não utilize o aparelho em áreas nas quais a sua utilização é proibida.
- Não exponha o aparelho ou o carregador a quaisquer campos magnéticos fortes, como os produzidos, por ex., por fugões de indução ou fornos microondas.
- Não tente abrir o aparelho ou efetuar quaisquer reparações. As reparações incorretas podem causar avaria do aparelho, incêndio ou explosão. O aparelho só deve ser reparado por técnicos autorizados.
- Utilize somente acessórios autorizados pela **Power Idea Technology (Shenzhen) Co., Ltd.**
- Desligue o aparelho em hospitais ou outras instalações médicas. Este aparelho pode interferir no funcionamento de dispositivos médicos como pacemakers ou aparelhos auditivos. Mantenha sempre uma distância de segurança de, pelo menos, 15 cm entre o aparelho e um pacemaker.
- Certifique-se de que o nível de volume não esteja ajustado muito alto ao conectar fones de ouvido e fones de ouvido para proteger sua audição.
- Ao utilizar o aparelho enquanto comanda um veículo, preste atenção às respetivas leis estatais.
- Antes de limpar o aparelho, desligue-o e retire o cabo de carregamento.
- Não utilize quaisquer produtos químicos para limpar o aparelho ou o carregador. Limpe os aparelhos com pano antiestático macio e humedecido.
- O adaptador deve ser instalado perto do equipamento e deverá ser facilmente acessível.
- O produto só deve ser ligado a uma interface USB da versão USB2.0 e USB3.0.
- As baterias NÃO devem ser colocadas no lixo doméstico. Como consumidor, é obrigado a enviar as baterias velhas para eliminação correta por um profissional.
- O utilizador é o responsável por vírus de computador resultantes da utilização das funções de internet. Não existe direito a recurso contra a **Power Idea Technology (Shenzhen) Co., Ltd.**



#### AVISO

A **Power Idea Technology (Shenzhen) Co., Ltd.** não assume qualquer responsabilidade por danos causados pela não observância destas instruções ou utilização incorreta do aparelho.

#### 6. MANUTENÇÃO / REPARAÇÃO

Observe as diretivas legais eventualmente válidas sobre inspeções periódicas como, p. ex., a norma de segurança operacional! O aparelho em si, não possui quaisquer peças que necessitem de manutenção.

Recomenda-se a realização de uma verificação com base nos critérios estabelecidos nas Normas e Instruções de segurança. Se o seu aparelho necessitar de reparação, entre em contacto com um Centro de serviço autorizado ou com o seu vendedor. As reparações só devem ser efetuadas pela **Power Idea Technology (Shenzhen) Co., Ltd.** ou Centros de serviço autorizados, caso contrário não será garantida a segurança do aparelho.

## 7. BATERIA

Há um risco de explosão se a bateria for substituída por uma incorrecta. Elimine as baterias gastas de acordo com as instruções.

## 8. PREPARAÇÃO

### 8.1. Instalar e retirar a bateria/instalar o cartão Nano-SIM e o cartão Micro SD

8.1.1 Desaperte os parafusos na bateria com a chave de fendas fornecida, retire a bateria do compartimento das pilhas.

8.1.2 Insira o cartão Nano-SIM e/ou o cartão Micro SD.

8.1.3 Encaixe a pilha no respectivo compartimento.

8.1.4 Aperte os parafusos à mão.

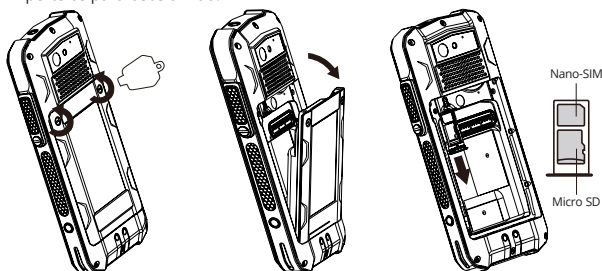

#### Nota:

Certifique-se de que todas as juntas estão fechadas para garantir a vedação da água e pó.

### 8.2. Activar o Esim

Pode activar o eSIM de várias maneiras:

1. Através do Assistente de configuração Android durante a configuração inicial do dispositivo:

Leia o código QR do eSIM que recebeu do seu fornecedor de serviços ou introduza manualmente o eID que recebeu do seu fornecedor de serviços.

2. Através do menu de definições do smartphone:

> Definições > Rede e Internet > Rede móvel (adicionar rede) > Transferir SIM > Leia (ou introduza manualmente) o código QR do eSIM que recebeu do seu fornecedor de serviços.

### 8.3. Instalar e desmontar o clipe de cintura

Conforme indicado

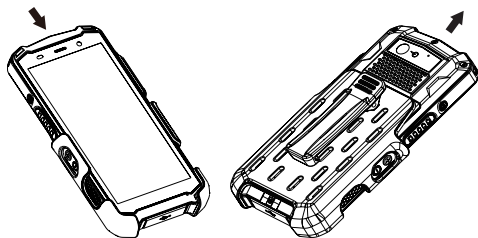

### 8.4. Interface de 16 pinos

Desaperte o parafuso na tampa da interface de 16 pinos com a chave de fendas fornecida. Retire a tampa, como indicado;



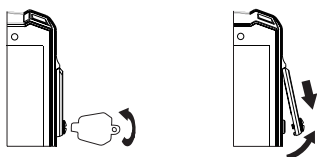

Ligue a ficha do acessório de 16 pinos à interface de 16 pinos, como indicado;  
 Aperte os parafusos à mão com a chave de fendas;  
 Verifique se a ficha está ligada de maneira correcta e segura.

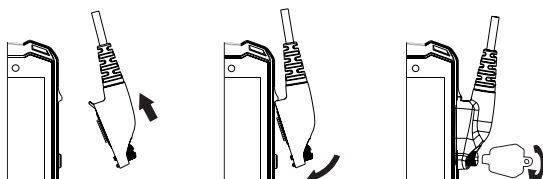

### 8.5. CARREGAR

O modelo RG540 é compatível com uma carga de 5V/2 A. Utilize apenas os carregadores e os cabos de licença abrangente RugGear porque os produtos não licenciados podem fazer com que a bateria exploda ou podem danificar o dispositivo.

Só pode carregar o dispositivo a uma gama de temperaturas entre +0 °C e +45 °C. A temperatura normal de funcionamento deste telemóvel varia entre -10 °C a 50 °C.

O modelo RG540 inclui contactos de carregamento no lado traseiro para carregar o dispositivo através do carregador de mesa (acessório opcional).

O carregador de mesa inclui também uma segunda entrada de carregamento para baterias sobresselentes (acessório opcional).

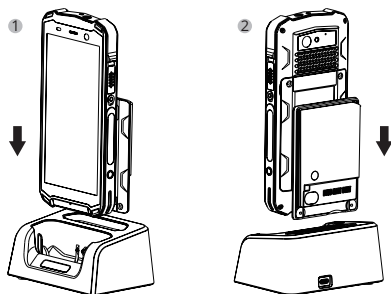

## 9. INTRODUÇÃO ÀS FUNÇÕES

### 9.1. PTT/personalizar teclas:

O telemóvel é compatível com botões personalizados, para que possa utilizá-los para aplicações rápidas.

A função principal do botão personalizado é abrir rapidamente a aplicação que especificar.

„PTT“ na lista significa: Pressione continuamente a tecla Personalizar para permitir o retorno de software.

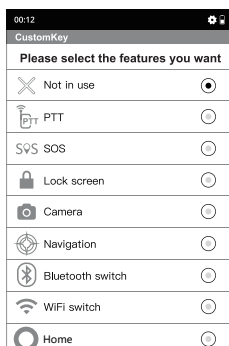

## 9.2. Alarme multifuncional (LWP)

O alarme multifuncional diz respeito à funcionalidade que detecta o estado do telemóvel em movimento e em pausa e notifica automaticamente o contacto de emergência por chamada/SMS.

1. Palavra-passe predefinida: 1122.
2. Depois de abrir a aplicação pela primeira vez, tem de definir um número de telemóvel predefinido para o alarme.
3. Se o telemóvel utilizar dois cartões SIM, tem de definir um número de telefone predefinido para marcação/SMS.
4. Se alguma operação for interrompida, o processo da aplicação vai ser interrompido e terá de [fechar/abrir] de novo a aplicação para poder repor o processo de alarme.
5. O alarme não vai ser accionado se o telemóvel estiver ligado a um carregador USB.

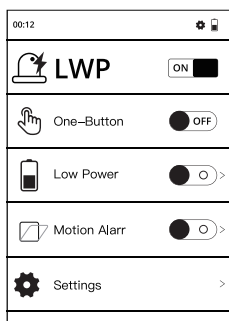

## 10. RECICLAGEM

O símbolo do contentor de lixo sobre rodas riscado, que se encontra no produto, na bateria, na documentação ou no material de embalagem, significa que os produtos elétricos e eletrónicos, as pilhas e baterias no final da sua vida útil devem ser submetidos a uma recolha de lixo seletiva. Estas normas são válidas na União Europeia. Não elimine estes produtos através do lixo doméstico. Elimine os produtos eletrónicos usados, baterias e material de embalagem sempre nos respetivos locais de recolha. Desta forma evitará a eliminação descontrolada de resíduos e estará a promover a reciclagem de recursos materiais. Poderá obter mais informações junto do comerciante onde adquiriu o produto, empresas regionais de tratamento de resíduos, autoridades estatais para o cumprimento das responsabilidades avançadas dos



produtores ou do representante da **Power Idea Technology (Shenzhen) Co., Ltd.** responsável pelo seu país ou região.

### **11. INFORMAÇÕES SOBRE CERTIFICAÇÃO CE SAR (TAXA DE ABSORÇÃO ESPECÍFICA)**

O limite para a SAR (Taxa de Absorção Específica) na Europa é de 2,0 W/kg. O dispositivo foi também testado face a este limite SAR. O valor SAR mais elevado comunicado face a este padrão durante a certificação do produto para utilização corporal é de 1.27 W/kg e quando usado no corpo, o desgaste é de 1.23 W / kg. Este dispositivo foi testado para operações típicas de uso corporal, com a parte de trás do dispositivo mantido a 5mm do corpo. O dispositivo cumpre com especificações de RF quando o dispositivo é usado a uma distância de 5 mm do seu corpo. Ao usar presilhas de cinto, coldres e acessórios semelhantes, estes não deverão conter componentes metálicos na sua construção. O uso de acessórios que não satisfazem estas exigências poderão não permitir conformidade com as exigências de exposição à RF, devendo ser evitados.

### **12. MARCAS COMERCIAIS**

Todas as outras marcas e Copyrights são propriedade dos seus respetivos proprietários.

### **13. GARANTIA**

As condições da garantia estão disponíveis em <https://www.ruggear.com/support.html>

## العربية

- 1\_ نظرة عامة على الجهاز / الوظائف (انظر الرسم التوضيحي في الصفحة 3)
  - 1\_جهاز الاستقبال
  - 2\_مفتاح الوظائف الأحمر : يؤدي الضغط لفترة طويلة على مفتاح SOS إلى إرسال مكالمة طوارئ إلى رقم طوارئ محفوظ مسبقاً ( فقط فيما يتعلق بتطبيق Lone Worker Protection ) ، انظر 9.2 للحصول على مزيد من التفاصيل .
  - 3\_الكاميرا الأمامية
  - 4\_واجهة 16 مسمارًا: اتصال للملحقات ذات 16 مسمارًا المعتمدة، مثل سماعة PTT / RSM ...
  - 5\_المفتاح الجانبي الأيمن : وظيفة اختيارية، على سبيل المثال الكاميرا - يمكن تعيين الوظيفة عبر "المفتاح المخصص" - تطبيق (النظام متكامل)، راجع 9.1 للحصول على مزيد من التفاصيل .
  - 6\_الميكروفون
  - 7\_واجهة USB : اتصال لكابلات USB-C أو للاتصال بأجهزة أخرى.
  - 8\_التحكم في مستوى الصوت : لرفع الصوت / خفض الصوت .
  - 9\_المفتاح الجانبي الأيسر : وظيفة اختيارية - يمكن تعيين الوظيفة عبر "المفتاح المخصص" - تطبيق (النظام متكامل)، راجع 9.1 للحصول على مزيد .
  - 10\_مفتاح التشغيل : يؤدي الضغط لفترة طويلة على هذا المفتاح إلى تشغيل / إيقاف تشغيل الجهاز. تؤدي الضغطة القصيرة على هذا المفتاح إلى تشغيل / إيقاف تشغيل وضع الاستعداد .
  - 11\_المستشعرات : مستشعر القرب، ومستشعر الضوء .
  - 12\_فتحة حزام اليد
  - 13\_الكاميرا الخلفية
  - 14\_فلاش LED
  - 15\_إلغاء الضوضاء : ميكروفون إلغاء الضوضاء .
  - 16\_مكبر الصوت : مكبر صوت للاستخدام مع وظيفة حر اليدين .
  - 17\_البطارية : تصميم متكامل للبطارية وغطاء البطارية .
  - 18\_أطراف الشحن : لتوصيل شاحن سطح المكتب ( ملحق ) .
- البث الخلوي  
يدعم الجهاز البث الخلوي. البث الخلوي عبارة عن خدمة خلوية لإرسال الرسائل إلى جميع المستلمين .  
داخل الخلية .

## 2. مقدمة

حتوي هذا المستند على معلومات وقواعد السلامة التي يجب اتباعها بلا إخفاق من أجل التشغيل الآمن لجهاز 540 في ظل الظروف الموضحة. قد ينتج عن عدم مراعاة هذه المعلومات والتعليمات نتائج خطيرة و/أو قد يؤدي ذلك إلى انتهاك لوائح سارية .  
رجى الاطلاع على الدليل وتعليمات الأمان هذه قبل استخدام هذا الجهاز! .

## 3. الحفظ

يتم تقديم محتوى هذا المستند كما هو موجود بالفعل. لا تقدم شركة Power Idea Technology (Shenzhen) Co., Ltd. أي ضمان صريحاً أو ضمنياً على دقة محتوى هذا المستند أو كماله بما في ذلك، على سبيل المثال لا الحصر ، الضمان الضمني لمناسبته للسوق أو الملاءمة لغرض محدد ما لم تفرض القوانين السارية أو قرارات المحكمة الإلزام بتحمل المسؤولية .  
تحفظ شركة Power Idea Technology (Shenzhen) Co., Ltd. بحق إجراء تغييرات على هذا المستند أو بسببه في أي وقت بدون إشعار سابق. لا يجوز استخدام التغييرات والأخطاء المطبعية كأساس لأي مطالبة بالتعويضات. جميع الحقوق محفوظة  
لا تتحمل شركة Power Idea Technology (Shenzhen) Co., Ltd. مسؤولية فقدان بيانات أو أي فقدان آخر أو تلفيات مباشرة أو غير مباشرة تنتج بسبب أي استخدام غير صحيح لهذا الجهاز .



## 4. إعلان التوافق مع الاتحاد الأوروبي

يمكن العثور على إعلان التوافق مع الاتحاد الأوروبي في نهاية هذا الدليل .

## 5. نصائح للسلامة

- لا تلمس شاشة الجهاز بأدوات حادة. قد تخدش جزئيات الغبار والمسامير الشاشة. يُرجى الحفاظ على نظافة الشاشة. قم بإزالة الأتربة من الشاشة باستخدام قطعة قماش برفق، ولا تخدش الشاشة.
- لا تضع الجهاز في بيئات ذات درجات حرارة مفرطة، لأن ذلك قد يؤدي إلى سخونة البطارية، ويمكن أن يؤدي إلى نشوب حريق أو انفجار .
- لا تشحن الجهاز بالقرب من أي مواد قابلة للاشتعال أو مواد متفجرة اشحن الجهاز داخل المنزل فقط .
- لا تشحن الجهاز في بيئات بها الكثير من الأتربة أو الرطوبة .
- لا تستخدم الجهاز في المناطق التي تمنع فيها اللوائح أو القوانين التشريعية استخدامه .
- لا تعرض الجهاز أو الشاحن للمجالات المغناطيسية القوية، مثل المجالات المنبعثة من الأفران التي تعمل بالحث الكهربائي أو أجهزة المايكرويف .
- لا تقدم على فتح الجهاز أو إصلاحه. قد يؤدي الإصلاح أو الفتح غير الصحيح إلى تدمير الجهاز أو إشعاله أو انفجاره. غير مسموح بإصلاح الجهاز إلا بواسطة موظفين معتمدين .
- استخدم فقط الملحقات المعتمدة من شركة **Power Idea Technology (Shenzhen) Co., Ltd.**
- لا تقم بتشغيل الجهاز في المستشفيات أو الأماكن الأخرى التي يُمنع فيها استخدام الهواتف الجوّالة .
- قد يؤثر هذا الجهاز على التشغيل السليم للأجهزة الطبية، مثل أجهزة تنظيم ضربات القلب .
- حافظ دائماً على مسافة قدرها 15 سم على الأقل بين الجهاز وهذه الأجهزة .
- عند إدخال سماعات الرأس، تأكد من عدم ضبط مستوى الصوت بصوت عالٍ جداً لحماية السمع .
- قم بمراجعة جميع القوانين السارية المفروضة في البلدان المعنية بخصوص استخدام الأجهزة أثناء قيادة المركبات .
- رجى إيقاف الجهاز وفصل كابل الشحن قبل تنظيف الجهاز.
- لا تستخدم أي مواد تنظيف كيميائية لتنظيف الجهاز أو الشاحن .
- استخدم قطعة رطبة ومضادة للكهرباء للإستاتيكية للتنظيف .
- يجب تركيب المهايئ بالقرب من الجهاز ويجب أن يكون سهل الوصول إليه .
- يجب توصيل المنتج فقط بواجهة USB للإصدارين USB 2.0 و USB3.0.
- لا تتخلص من البطاريات الليثيوم القديمة والمهملة في المهملات، ولكن أرسلها إلى الأماكن المخصصة للتخلص من النفايات.
- المستخدم وحده هو المسؤول عن أي وكل التلغيات والالتزامات التي تحدث بفعل البرامج الضارة التي تم تنزيلها عند استخدام الشبكة أو وظائف تبادل البيانات الأخرى للجهاز. شركة **Power Idea Technology (Shenzhen) Co., Ltd.** غير مسؤولة عن أي من هذه المطالبات .



## تحذير

إن تتحمل شركة **Power Idea Technology (Shenzhen) Co., Ltd.** أية مسؤولية تجاه التلغيات التي تحدث بسبب إغفال أي من هذه النصائح أو بسبب أي استخدام غير صحيح للجهاز .

## 6. الصيانة/الإصلاح

رجى ملاحظة أي متطلبات قانونية لإجراء الفحص الدوري لا يتضمن الجهاز نفسه أي أجزاء صالحة يمكن أن يقوم المستخدم بصيانتها. يُوصى بإجراء عمليات الفحص وفقاً للوائح الأمان والنصائح. إذا كانت هناك مشكلة بشأن الجهاز، يُرجى الاتصال بالبايع أو الرجوع إلى مركز الخدمة. إذا كان جهازك بحاجة إلى إصلاح، يمكنك إما الاتصال بمركز الخدمة أو البائع .

## 7. البطارية

إذا استبدلت البطارية بنوع آخر غير مناسب، فهناك مخاطر بوقوع انفجار. تخلص من البطاريات المستعملة وفقاً للتعليمات .

## 8. التجهيز

- 8.1.1. قم بفتح البواقي الموجودة على البطارية باستخدام المفك المرفق، ثم قم بإزالة البطارية من حجرة البطارية .
- 8.1.2. أدخل بطاقة Nano-Sim و / أو بطاقة Micro SD .
- 8.1.3. اضغط على مجموعة البطارية في حجرة البطارية .

#### 8.1.4. أحكم ربط البراغى يدويًا .

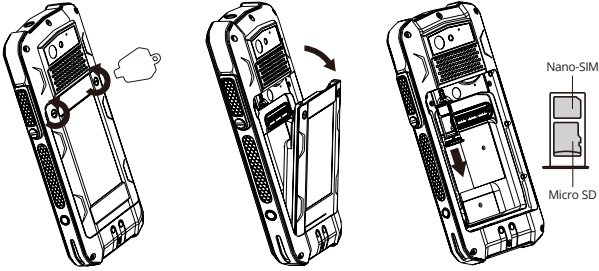

ملاحظة :

يرجى التأكد من إغلاق جميع الحشبات لضمان إحكام الغلق ضد تسرب المياه والغبار .

#### 8.2. تنشيط eSIM

يمكنك تنشيط eSIM بعدة طرق :

1. عبر معالج إعداد Android أثناء الإعداد الأولي للجهاز :  
امسح رمز الاستجابة السريعة لشريحة eSIM التي تلقيتها من موفر الخدمة أو أدخل المعرف الإلكتروني (eID) الذي تلقته من موفر الخدمة يدويًا
2. عبر قائمة إعدادات الهاتف الذكي:  
< الإعدادات > الشبكة والإنترنت < شبكة الهاتف المحمول (إضافة شبكة) < تنزيل بطاقة SIM < مسح رمز الاستجابة السريعة لشريحة eSIM الذي تلقته من موفر الخدمة (أو إدخاله يدويًا) .

#### 8.3. تركيب مشبك الخصر وفكه

كما هو موضح

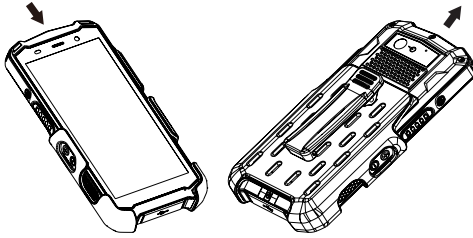

#### 8.4. واجهة 16 مسمارًا

قم بفك البرغي الموجود على غطاء الواجهة ذات 16 مسمارًا باستخدام مفك البراغى المرفق. قم بإزالة الغطاء كما هو موضح ؛

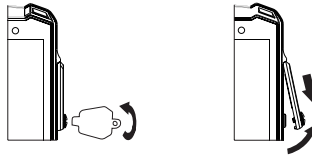

قم بتوصيل قابس الملحق ذي 16 مسمارًا بالواجهة ذات 16 مسمارًا كما هو موضح ،  
 أحكم ربط البراغي يدويًا باستخدام مفك البراغي ؛  
 تأكد من تثبيت القابس بشكل صحيح وآمن .

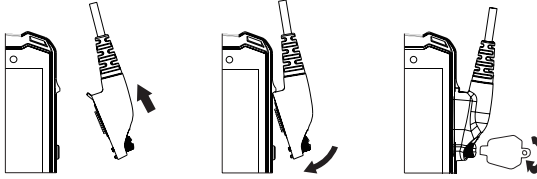

### 8.5. الشحن

يُعد دعم RG540 شاحن 5 فولت 2 أمبير استخدم شواحن RugGear العريضة والكابلات المعتمدة فقط، لأن المنتجات غير المعتمدة قد تسبب في انفجار البطارية أو إتلاف لجهازك. يمكنك شحن الجهاز في نطاق درجة حرارة محيطه من 0+ وحتى 45+ درجة مئوية. درجة حرارة التشغيل العادي لهذا الهاتف المحمول هي 10- إلى 50+ درجة مئوية .  
 يوفر RG540 أطراف اتصال للشحن على الجانب الخلفي لشحن الجهاز عبر شاحن سطح المكتب (ملحق اختياري) .  
 يوفر شاحن سطح المكتب أيضًا فتحة شحن ثانية للبطاريات الاحتياطية (ملحق اختياري) .

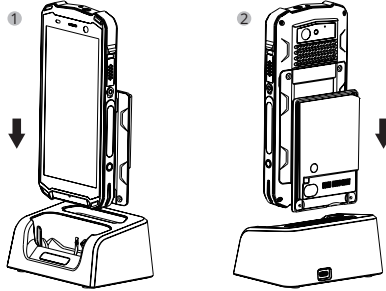

### 9. مقدمة عن الوظائف

#### 9.1 الإرشادات الخاصة باستخدام زر التخصيص :

يُعد دعم هاتفك ميزة تخصيص الأزرار، حتى تتمكن من استخدامها للاستخدامات السريعة .  
 الوظيفة الأساسية لزر التخصيص هي فتح التطبيق الذي تحدده بشكل سريع .  
 كلمة "اضغط للتحدث" (PTT)  
 في القائمة تعني: اضغط مطولاً على المفتاح المخصص لتمكين برمجة الرد على الاتصا .

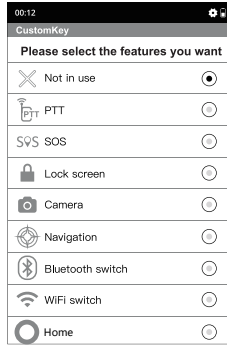

### 9.2. التنبيه متعدد الوظائف (LWP)

يشير التنبيه متعدد الوظائف إلى الميزة التي تقوم باكتشاف حالة الهاتف المحمول أثناء التحرك أو السكون، ويقوم تلقائيًا بإشعار جهة اتصال الطوارئ عبر مكالمة هاتفية/رسالة نصية قصيرة. كلمة المرور الافتراضية: 1122.

بعد فتح التطبيق للمرة الأولى، يتعين تحديد رقم الهاتف الافتراضي للتنبيه.

إذا كان الهاتف المحمول يستخدم بطاقتي، فستحتاج إلى تحديد رقم الهاتف الافتراضي للاتصال لإرسال رسائل نصية قصيرة.

ستتسبب أي عملية يتم إلغاؤها في تقطع خدمة معالجة التطبيق، وسيلزم [إغلاق/فتح] التطبيق مرة أخرى لإعادة ضبط عملية التنبيه.

لن يتم تشغيل التنبيه عندما يكون الهاتف المحمول متصلاً بشاحن USB.

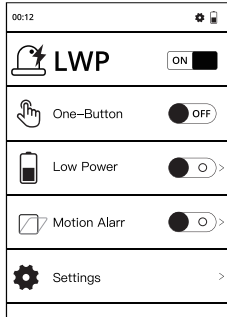

### 10. إعادة التدوير

نذكر رمز سلة المهملات المشطوب على المنتج أو البطارية أو المعطوعات أو العبوات بأنه يجب أخذ جميع المنتجات الكهربائية والإلكترونية والبطاريات والمراكمات إلى مجموعة منفصلة عند نهاية عمرها الافتراضي. ويتم تطبيق هذه المتطلبات في الاتحاد الأوروبي. لا تتخلص من هذه المنتجات كنفائات محلية غير مصنفة. قم دائماً بإرجاع المنتجات الإلكترونية المستخدمة والبطاريات ومواد التغليف إلى مراكز التجميع المخصصة لها. وتساعدك هذه الطريقة في منع التخلص من النفايات غير المحكّمة وترويج إعادة تدوير المواد. مزيد من المعلومات التفصيلية متاحة من بائع المنتج أو سلطات النفايات المحلية أو المنظمات.

Power Idea Technology (Shenzhen) Co., Ltd.

المسؤولة عن المنتجين الوطنية أو ممثل المحلي.





### 11. معلومات بخصوص شهادة معدل الامتصاص النوعي (SAR)

الحد SAR لأوروبا هو 2.0 W/kg . تم اختبار الجهاز أياً وفقاً لحد SAR هذا. أعلى قيمة SAR تم الإبلاغ عنها بموجب هذا المعيار خلال شهادة المنتج للاستخدام على الأذن هي 1.27 واط / كجم وعندما يرتدي الجسم بشكل مناسب 1.23 واط / كجم. تم اختبار هذا الجهاز لعمليات نموذجية تم ارتداؤها مع الجزء الخلفي من السماعة التي تم الاحتفاظ بها 5 ملم من الجسم. يتوافق الجهاز مع مواصفات الترددات اللاسلكية عند استخدام الجهاز على مسافة 5 مم من جسمك. يجب ألا يحتوي استخدام مشبك الحزام والحوامل والملحقات المماثلة على مكونات معدنية في مجموعة التجميع. قد لا يتوافق استخدام الملحقات التي لا تستوفي هذه المتطلبات مع متطلبات التعرض للتردد الراديوي ، ويجب تجنبها .

### 12. العلامات التجارية

إن جميع العلامات التجارية الأخرى وحقوق الطبع والنشر مملوكة لأصحابها المعنيين .

### 13. الضمان

يمكنك الاطلاع على شروط الضمان عبر الموقع : <https://www.ruggear.com/support.html>

## Industry Canada statement

- ① This device complies with Industry Canada license-exempt RSS standard(s). Operation is subject to the following two conditions:
- 1) this device may not cause interference, and
  - 2) this device must accept any interference, including interference that may cause undesired operation of the device.
- ① Le présent appareil est conforme aux CNR d'Industrie Canada applicables aux appareils radio exempts de licence. L'exploitation est autorisée aux deux conditions suivantes:
- 1) l'appareil ne doit pas produire de brouillage, et
  - 2) l'utilisateur de l'appareil doit accepter tout brouillage radioélectrique subi, même si le brouillage est susceptible d'en compromettre le fonctionnement.
- ② This Class B digital apparatus complies with Canadian ICES-003.
- ② Cet appareil numérique de la classe B est conforme à la norme NMB-003 du Canada.
- ③ This device complies with RSS-310 of Industry Canada. Operation is subject to the condition that this device does not cause harmful interference.
- ③ Cet appareil est conforme à la norme RSS-310 d'Industrie Canada. L'opération est soumise à la condition que cet appareil ne provoque aucune interférence nuisible.
- ④ This device and its antenna(s) must not be co-located or operating in conjunction with any other antenna or transmitter, except tested built-in radios.
- ④ Cet appareil et son antenne ne doivent pas être situés ou fonctionner en conjonction avec une autre antenne ou un autre émetteur, exception faites des radios intégrées qui ont été testées.
- ⑤ The County Code Selection feature is disabled for products marketed in the US/ Canada.
- ⑤ La fonction de sélection de l'indicatif du pays est désactivée pour les produits commercialisés aux États-Unis et au Canada.

### FOR PORTABLE DEVICE (<20cm from body / SAR needed)

#### Radiation Exposure Statement:

The product comply with the Canada portable RF exposure limit set forth for an uncontrolled environment and are safe for intended operation as described in this manual. The further RF exposure reduction can be achieved if the product can be kept as far as possible from the user body or set the device to lower output power if such function is available.

#### Additional statement for phones:

This device has been tested for compliance with IC SAR values at a typical operating near the body. To ensure that RF exposure levels below the levels tested, use accessories with this equipment to maintain a minimum separation distance of 15mm between the body of the user and the device. These accessories should not contain metallic components. It is possible that the accessories used close to the body that do not meet these requirements are not consistent with the SAR limits and it is advisable to avoid using them.

#### Déclaration d'exposition aux radiations:

Le produit est conforme aux limites d'exposition pour les appareils portables RF pour les États-Unis et le Canada établies pour un environnement non contrôlé. Le produit est sûr pour un fonctionnement tel que décrit dans ce manuel. La réduction aux expositions RF peut être augmentée si l'appareil peut être conservé aussi loin que possible du corps de l'utilisateur ou que le dispositif est réglé sur la puissance de sortie la plus faible si une telle fonction est disponible.

#### Additional statement for phones:

Ce dispositif a été testé pour la conformité avec les valeurs SAR à un fonctionnement

typique près du corps . Pour assurer que les niveaux d'exposition aux radiofréquences en deçà des niveaux testés , utiliser des accessoires avec cet équipement pour maintenir une distance de séparation minimale de 15mm entre le corps de l'utilisateur et l'appareil. Ces accessoires ne doivent pas contenir des composants métalliques . Il est possible que les accessoires utilisés près du corps qui ne répondent pas à ces exigences ne sont pas compatibles avec les limites SAR et il est conseillé d'éviter de les utiliser.

#### **FOR WLAN 5GHZ DEVICE:**

##### **Caution :**

- 1) the device for operation in the band 5150-5250 MHz is only for indoor use to reduce the potential for harmful interference to co-channel mobile satellite systems;
- 2) the maximum antenna gain permitted for devices in the bands 5250-5350 MHz and 5470-5725 MHz shall comply with the e.i.r.p. limit; and
- 3) the maximum antenna gain permitted for devices in the band 5725-5825 MHz shall comply with the e.i.r.p. limits specified for point-to-point and non point-to-point operation as appropriate.
- 4) the worst-case tilt angle(s) necessary to remain compliant with the e.i.r.p. elevation mask requirement set forth in Section 6.2.2(3) shall be clearly indicated. <for 5G B2 with DFS devices only>
- 5) Users should also be advised that high-power radars are allocated as primary users (i.e. priority users) of the bands 5250-5350 MHz and 5650-5850 MHz and that these radars could cause interference and/or damage to LE-LAN devices.

##### **Avvertissement:**

- 1) les dispositifs fonctionnant dans la bande 5150-5250 MHz sont réservés uniquement pour une utilisation à l'intérieur afin de réduire les risques de brouillage préjudiciable aux systèmes de satellites mobiles utilisant les mêmes canaux;
- 2) le gain maximal d'antenne permis pour les dispositifs utilisant les bandes 5250-5350 MHz et 5470-5725 MHz doit se conformer à la limite de p.i.r.e.;
- 3) le gain maximal d'antenne permis (pour les dispositifs utilisant la bande 5725-5825 MHz) doit se conformer à la limite de p.i.r.e. spécifiée pour l'exploitation point à point et non point à point, selon le cas.
- 4) les pires angles d'inclinaison nécessaires pour rester conforme à l'exigence de la p.i.r.e. applicable au masque d'élévation, et énoncée à la section 6.2.2 3), doivent être clairement indiqués. <for 5G B2 with DFS devices only>
- 5) De plus, les utilisateurs devraient aussi être avisés que les utilisateurs de radars de haute puissance sont désignés utilisateurs principaux (c.-à-d., qu'ils ont la priorité) pour les bandes 5250-5350 MHz et 5650-5850 MHz et que ces radars pourraient causer du brouillage et/ou des dommages aux dispositifs LAN-EL.

#### **Federal Communication Commission Interference Statement**

This device complies with part 15 of the FCC Rules. Operation is subject to the following two conditions: (1) This device may not cause harmful interference, and (2) this device must accept any interference received, including interference that may cause undesired operation.

This device has been tested and found to comply with the limits for a Class B digital device, pursuant to Part 15 of the FCC Rules. These limits are designed to provide reasonable protection against harmful interference in a residential installation. This equipment generates, uses, and can radiate radio frequency energy, and, if not installed and used in accordance with the instructions, may cause harmful interference to radio communications. However, there is no guarantee that interference will not occur in a particular installation. If this equipment does cause harmful interference to radio or television reception, which can be determined by turning the equipment off and on, the

user is encouraged to try to correct the interference by one or more of the following measures:

- Reorient or relocate the receiving antenna.
- Increase the separation between the equipment and receiver.
- Connect the equipment into an outlet on a circuit different from that to which the receiver is connected.
- Consult the dealer or an experienced radio/TV technician for help.

**FCC Caution:**

- Any Changes or modifications not expressly approved by the party responsible for compliance could void the user's authority to operate the equipment.
- The antenna(s) used for this transmitter must not be co-located or operating in conjunction with any other antenna or transmitter.
- The country code selection is for non-US model only and is not available to all US model. Per FCC regulation, all WiFi product marketed in US must fixed to US operation channels only.
- Operations in the 5.15-5.25GHz band are restricted to indoor usage only.

**RF Exposure Information (SAR)**

This device meets the government's requirements for exposure to radio waves. This device is designed and manufactured not to exceed the emission limits for exposure to radio frequency (RF) energy set by the Federal Communications Commission of the U.S. Government.

The exposure standard for wireless device employs a unit of measurement known as the Specific Absorption Rate, or SAR. The SAR limit set by the FCC is 1.6W/kg. \*Tests for SAR are conducted using standard operating positions accepted by the FCC with the device transmitting at its highest certified power level in all tested frequency bands. Although the SAR is determined at the highest certified power level, the actual SAR level of the device while operating can be well below the maximum value. This is because the device is designed to operate at multiple power levels so as to use only the power required to reach the network. In general, the closer you are to a wireless base station antenna, the lower the power output.

The highest SAR value for the model device as reported to the FCC when tested for use at the ear is 1.12 W/kg and when worn on the body, as described in this user guide, is 0.72 W/kg (Body-worn measurements differ among device models, depending upon available accessories and FCC requirements.)

While there may be differences between the SAR levels of various devices and at various positions, they all meet the government requirement.

The FCC has granted an Equipment Authorization for this model device with all reported SAR levels evaluated as in compliance with the FCC RF exposure guidelines. SAR information on this model device is on file with the FCC and can be found under the Display Grant section of [www.fcc.gov/oet/ea/fccid](http://www.fcc.gov/oet/ea/fccid) after searching on FCC ID: ZLE-RG540 For body worn operation, this device has been tested and meets the FCC RF exposure guidelines for use with an accessory that contains no metal and be positioned a minimum of 15mm from the body. Use of other accessories may not ensure compliance with FCC RF exposure guidelines. If you do not use a body-worn accessory and are not holding the device at the ear, position the handset a minimum of 15mm from your body when the device is switched on.

## MAXIMUM OUTPUT POWER

Frequency bands	Maximum output power
GSM900	32.3 dbm
GSM1800	29.0 dbm
3G	23.5 dbm
4G	23.1 dbm
5G	24.99 dbm
BT	8.6 dbm
BLE	8.08 dbm
2.4G	15.74 dbm
5G	14.13 dbm
5.8G	12.93 dbm

## EU – Declaration of Conformity

according to directives 2014/53/EU and 2011/65/EU (2015/863/EU)

The company Power Idea Technology (Shenzhen) Co., Ltd. declares under its sole responsibility that the product to which this declaration relates is in accordance with the provisions of the following data, directives and standards:

Name & address of the manufacturer	Power Idea Technology (Shenzhen) Co., Ltd. 4th Floor, A Section, Langang Science&technology Building, No.7 Xixi RD, Hi-Tech Industrial Park North, Nanshan District, ShenZhen, P.R.C China
Description of the device:	Product Name: Smartphone Marking Name: RG540 Model Name: PSH02G
Trademark:	RugGear
Conformity statement 2014/53/EU issued by	PHOENIX TESTLAB GmbH Königswinkel 10 D-32825 Blomberg Germany
Conformity statement 2015/863/EU amending 2011/65/EU issued by	SAICT, Shenzhen Academy of Information and Communications Technology

**Applied harmonized standards**

ETSI EN 301 489-1 V2.2.3; ETSI EN 301 489-3 draft V2.3.0; ETSI EN 301 489-17 draft V3.2.5; ETSI EN 301 489-19 V2.2.1; ETSI EN 301 489-52 V1.2.1; EN55032:2015+A11:2020; EN 55035:2017+A11:2020. ETSI EN 303 413 V1.2.1; EN 300 328 V2.2.2; EN 301 893 V2.1.1; EN 301 511 V12.5.1; EN 301 908-1 V15.1.1; EN 301 908-2 V13.1.1; EN 301 908-13 V13.2.1; 3GPP TS 34.121-1 V15.1.0; 3GPP TS 51.010-1 V13.11.0; Draft ETSI EN 301 908-25 V15.1.1\_0.0.9; EN 303 440 V2.2.1; EN 300 330 V2.1.1; ETSI TS 138 521-1 V16.8.0; ETSI TS 138 521-3 V16.8.0; ETSI TS 103 625 V1.2.1; ISO/IEC18305 2016(E); ETSI TS 103 246-3 V1.3.1; ETSI TS 103 246-5 V1.3.1; ETSI EN 303 413 V1.2.1; 3GPP TS 36.509 V17.0.0; EN 62368-1:2020+A11:2020; EN 50332-1:2013; EN 50332-2:2013; EN 50360:2017; EN 50566:2017; EN 62209-1:2016; EN 62209-2:2010+A1:2019; EN 50663:2017; EN 62479:2010; EN IEC 62311:2020.

**Signed for and on behalf of:**

Shenzhen, 13/03/2023

Place and date of issue

*Alex. Ma.*

Alex Ma, R&D Director

深圳市宝尔爱迪科技有限公司 | 深圳市南山区高新北区新西路7号兰光科技园A座4楼  
Power Idea Technology (Shenzhen) Co., Ltd. | www.ruggear.com  
4F Langang Sci & Tech Bldg A, 27 Gaoxin North 6 Ave, Nanshan, Shenzhen, China 518057



**Power Idea Technology (Shenzhen) Co., Ltd.**

4th Floor, A Section, Languang Science&technology Building,  
No.7 Xinxi RD, Hi-Tech Industrial Park North, Nanshan District,  
ShenZhen, P.R.C

**[www.RugGear.com](http://www.RugGear.com)**